

ARGA®



Uso & Manutenzione
CONSERVARE CON CURA

Use & Maintenance
KEEP CAREFULLY

Utilisation & Entretien
CONSERVER AVEC SOIN

Bedienung und Wartung
SORGFÄLTIG AUFBEWAHREN

Uso & Mantenimiento
CONSERVAR CON CUIDADO

Эксплуатации и обслуживанию
ХРАНИТЬ БЕРЕЖНО

Indice

La nuova forma del benessere	6
Объятия природы - giochi d'acqua	7
Avvertenze	8
Operazioni preliminari	9
Alcuni consigli	9
Sali da bagno Jacuzzi®	9
Swirlpool®	10
Sali da bagno Jacuzzi®	11
Cascata	12
Illumatherapy™ light system	13
Sanitizzazione della vasca	14
In caso di difficoltà	15
Manutenzione ordinaria	16
Manutenzione straordinaria	17

Index

The new shape of well-being	20
A natural embrace - Play of water	21
Warnings	22
Preliminary checks	23
Some recommendations	23
Jacuzzi® bath salts	23
Swirlpool®	24
Jacuzzi® bath salts	25
Waterfall	26
Illumatherapy™ light system	27
Sanitisation of the tub	28
Troubleshooting	29
Routine maintenance	30
Special maintenance	31

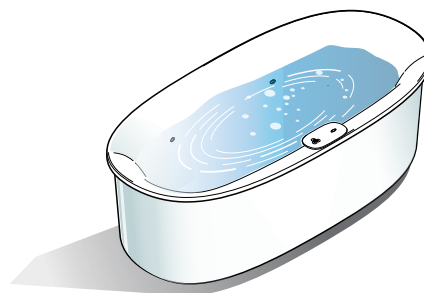

Sommaire

La nouvelle forme du bien-être	34
Une étrenne naturelle - Jeux d'eau	35
Recommandations	36
Opérations préliminaires	37
Quelques conseils	37
Sels de bain Jacuzzi®	37
Swirlpool®	38
Sels de bain Jacuzzi®	39
Cascade	40
Illumatherapy™ light system	41
Hygiénisation de la baignoire	42
En cas de problème...	43
Entretien ordinaire	44
Entretien extraordinaire	45

Inhaltsverzeichnis

Die neue Form von Wohlbefinden	48
Die Natur Umarmen - Wasserspiele	49
Hinweise	50
Vorbereitende Arbeiten	51
Ein paar Tipps	51
Jacuzzi® - Badesalze	51
Swirlpool®	52
Jacuzzi® - Badesalze	53
Kascade	54
Illumatherapy™ light system	55
Desinfizieren der Wanne	56
Bei Schwierigkeiten	57
Ordentliche Wartung	58
Außerordentliche Wartung	59

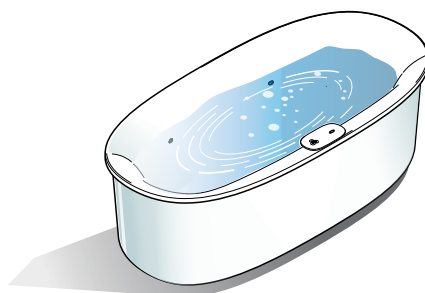

Índice

La nueva forma del bienestar	62
Un abrazo natural - Juegos de agua	63
Advertencias	64
Operaciones preliminares	65
Algunos consejos	65
Sales de baño Jacuzzi®	65
Swirlpool®	66
Sales de baño Jacuzzi®	67
Cascada	68
Illumatherapy™ light system	69
Sanitización de la bañera	70
En caso de dificultades	71
Mantenimiento ordinario	72
Mantenimiento extraordinario	73

Указатель

Новая форма благополучия	76
Что такое гидромассаж - Водные игры	77
Предупреждения	78
предварительные операции	79
некоторые рекомендации	79
Соли для ванны Jacuzzi®	79
Swirlpool®	80
Соли для ванны Jacuzzi®	81
Водопад	82
Illumatherapy™ light system	83
Санобработка ванны	84
Что делать, если...	85
Плановое обслуживание	86
Внеплановое обслуживание	87





La nuova forma del benessere

Arga® è arte del volersi bene: non esiste un momento della giornata più indicato di un altro, l'importante è scegliere quello giusto, in cui si è più disponibili a lasciare il mondo alle spalle e a fare silenzio dentro se stessi...

"Nell'acqua risiede la guarigione", affermava l'abate Sebastian Kneipp nella seconda metà dell'Ottocento, ponendo di fatto le basi della moderna idroterapia: un metodo di cura basato sulle numerose applicazioni dell'acqua.

Docce parziali e totali, bagni freddi e caldi o di vapore, spugnature, passeggiate a piedi nudi (anche nell'acqua di mare o in un ruscello) contribuiscono a risvegliare, grazie al contrasto termico prodotto dall'acqua fredda e calda, i naturali meccanismi di autoguarigione del corpo.

Ad una prima reazione, che avviene a livello della pelle, ne segue una seconda che raggiunge i tessuti corporei interni, collegati alla superficie tramite le vie nervose: agendo sulla concentrazione locale del sangue, si riesce a portare la parte corporea da trattare a una situazione di equilibrio. Una pratica naturale, quindi, che agisce come stimolo per le capacità di guarigione già insite in ogni individuo, al fine di attivarle e ristabilire così lo stato di salute.



Giochi d'acqua

Arga® può diventare lo spazio per svolgere alcuni semplici esercizi benefici e al tempo stesso divertenti. Provate a seguire i nostri suggerimenti: l'acqua renderà più semplice qualsiasi movimento.

Gambe: appoggiandovi allo schienale, sollevate una gamba, piegatela e portate lentamente il ginocchio verso il corpo, stendete la gamba e ripetete l'esercizio tre volte prima con una gamba e poi con l'altra. Potete eseguire fino a cinque serie consecutive.

Addominali: appoggiandovi allo schienale, ispirate profondamente e, mentre espirate, contraete i muscoli addominali. Fate questo esercizio con calma, cercando di arrivare fino a cinque serie. Potete aumentare gradualmente fino a dieci serie consecutive.

Spalle e collo: assicuratevi di avere le spalle immerse; con un movimento circolare, ruotate lentamente le spalle avanti e indietro per cinque volte. Nella stessa posizione (sempre con le spalle immerse) muovete con delicatezza e lentamente la testa da un lato all'altro. Fate una pausa tra un esercizio e l'altro, eseguendo tre serie complete; potete aumentare gradualmente fino a dieci serie consecutive.

Rilassamento: dopo aver completato gli esercizi, mettetevi seduti, chiudete gli occhi e fate alcuni cicli di respirazione lenta (inspirazione ed espirazione).

Abbracciare la natura

Tempo e acqua hanno in comune molto più di ciò che sembra: entrambi fluiscono armoniosamente all'interno dell'universo di Arga®, la rivoluzionaria vasca Jacuzzi® pensata per ridefinire il concetto di benessere personale.

Attraverso la nuova tecnologia Swirlpool® l'esperienza bagno entra in una nuova avvolgente dimensione: un intimo abbraccio, un'immersione nella calma di un ruscello, una culla in profondo contatto con la natura.

Grazie ai delicati vortici creati da getti d'acqua colorati Illumatherapy™, l'esperienza in Arga® è multisensoriale e immersiva.

Sali da bagno Jacuzzi®

I sali da bagno creati per Arga® sono prodotti in linea con una filosofia bio che rispetta l'acqua mantenendola pura. Sali e petali sono già perfettamente miscelati, con specifiche proprietà pensate per le diverse esigenze di chi si immerge in Arga® per godersi un trattamento personalizzato.

Grazie all'innovativo infusore integrato in Arga® l'acqua ricrea l'armonia di un infuso naturale, senza alcun residuo in sospensione e senza bisogno di miscelare i sali con le mani: l'esperienza bagno diventa così leggera, una pura poesia individuale scritta ogni giorno in modo diverso.



Avvertenze

■ L'utilizzo di questa apparecchiatura è consentito a bambini di 8 o più anni di età e a persone con ridotte capacità motorie, sensitive e/o cognitive solamente nel caso in cui siano sorvegliati o risultino essere in possesso delle nozioni necessarie ad utilizzare l'apparecchiatura in modo sicuro, nonché essere a conoscenza dei pericoli derivanti da un uso improprio.

■ I bambini devono essere sorvegliati per assicurarsi che non giochino con l'apparecchiatura e che non svolgano operazioni riservate a personale adulto e/o specializzato (operazioni di manutenzione, pulizia, ecc.).

■ Le vasche devono essere impiegate sempre e solo in ambienti interni.

■ È pericoloso l'uso o l'accessibilità di apparecchi/dispositivi alimentati dall'impianto elettrico stando all'interno dell'apparecchiatura.

■ Fare particolare attenzione quando s'intende utilizzare la vasca da soli: restare immersi a lungo nell'acqua calda potrebbe causare nausea, capogiri, svenimenti.

Se s'intende utilizzare la vasca per periodi abbastanza lunghi, assicurarsi che la temperatura dell'acqua sia ad un valore ragionevolmente basso.

■ Non usare l'acqua ad una temperatura di oltre 40 °C.

■ Non utilizzare la vasca dopo l'assunzione di alcool, droghe o medicinali che possono indurre sonnolenza o che possono alterare la pressione sanguigna.

■ Le persone che hanno problemi di fragilità capillare dovrebbero limitare il tempo d'utilizzo della vasca.

■ L'utilizzo della vasca è controindicato in casi di malattie gravi, patologie in fase acuta, insufficienza respiratoria acuta e cronica, problemi riguardanti il sistema cardiocircolatorio e in alcune malattie dermatologiche.

In ogni caso, è buona norma consultare il proprio medico di fiducia.

■ Durante l'utilizzo della funzione Swirlpool®, mantenere i capelli ad almeno 40 cm dalla bocchetta d'aspirazione. Prima di avviare l'idromassaggio, accertatevi che il coperchio sia fissato saldamente.

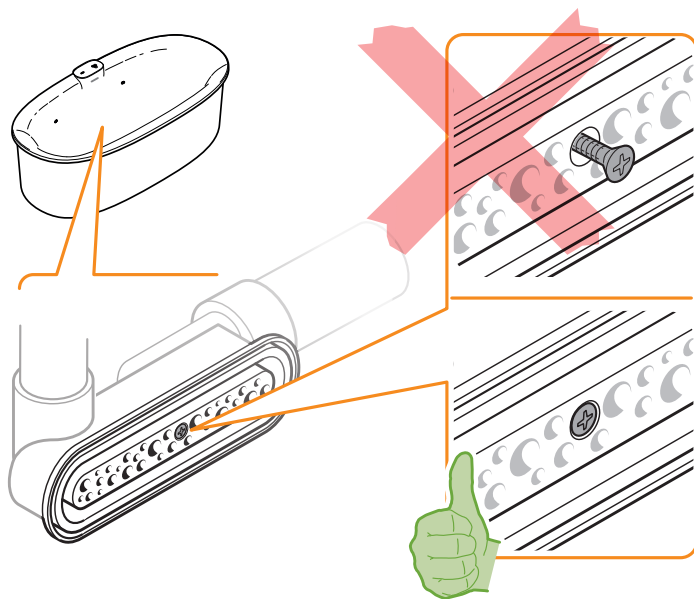

■ Riempire la vasca con acqua già miscelata (cioè, non prima acqua bollente e poi fredda), in modo da non danneggiare le tubazioni e ridurre anche i depositi di calcare.

■ È fatto assoluto divieto di utilizzare l'apparecchiatura per usi diversi da quelli espressamente previsti.

■ Ricordatevi di spegnere SEMPRE la funzione in corso prima di vuotare la vasca; a fine utilizzo spegnete anche l'interruttore installato sulla linea di alimentazione della vasca.

■ Se l'apparecchiatura viene utilizzata da persone diverse dall'Acquirente, questo deve istruire opportunamente gli utilizzatori sull'uso corretto dell'apparecchiatura e le avvertenze di sicurezza.

■ Jacuzzi non risponde per eventuali danni derivati da utilizzi impropri.

■ Nel caso di interventi di manutenzione e/o riparazione che comportino la sostituzione di componenti, devono essere utilizzati ricambi originali Jacuzzi®, pena la decadenza della garanzia e della responsabilità del Costruttore per danni derivanti dall'intervento eseguito.

Operazioni preliminari

È consigliabile riempire la vasca con acqua già miscelata (cioè, non prima acqua bollente e poi fredda)

Innanzitutto, è necessario riempire la vasca.

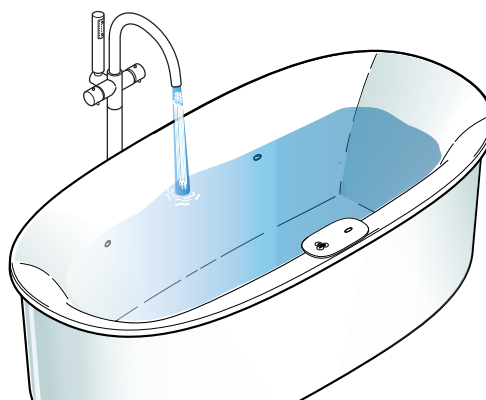

alcuni consigli

■ Una volta immersi in vasca, il livello d'acqua deve coprire completamente i getti

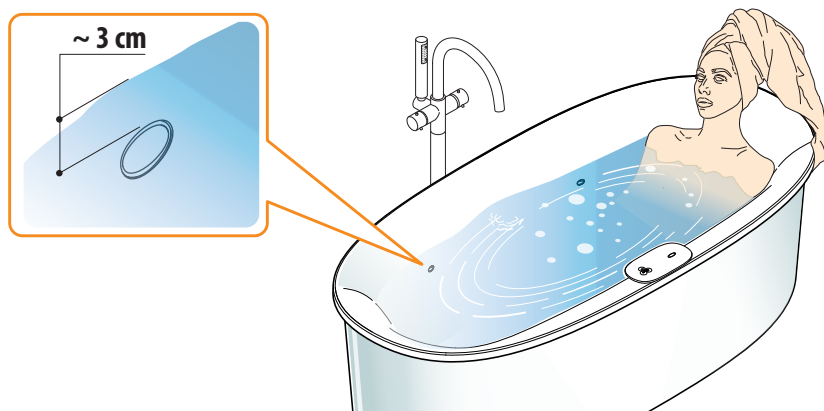

Più la temperatura dell'acqua è elevata, più breve dev'essere la durata dell'immersione in vasca

34-36 °C / 20 minuti
36-38 °C / 15 minuti
38-40 °C / 10 minuti

■ Tecnicamente, la durata della funzione Swirlpool® varia dai 15 ai 20 minuti; i primi effetti sono comunque percepibili già dai primi 5-10 minuti: vi sentirete rivitalizzati, meno stressati, i muscoli saranno più tonici; proverete un generale senso di benessere.

La durata della funzione dipende però molto dalla temperatura dell'acqua; per abituare il corpo è bene iniziare con un bagno di non oltre 10 minuti, sino a raggiungere una durata che va comunque personalizzata in base alle proprie esigenze.

■ Sapone e bagno schiuma vanno utilizzati senza attivare la funzione Swirlpool®, come se utilizzaste una normale vasca da bagno.

sali da bagno Jacuzzi®

■ I sali da bagno Jacuzzi® vanno versati nell'apposito contenitore; questa operazione può essere effettuata prima di attivare la funzione Swirlpool® o durante la stessa (fate riferimento al cap. rispettivo).

Swirlpool®



Benessere originale brevettato. La tecnologia senza tempo di Swirlpool® utilizza getti che massaggianno, stimolano e tonificano tutto l'organismo. Un'azione che coinvolge tutte le fasce muscolari, sciogliendo, energizzando e infine rilassando il corpo.

attivare la funzione

■ Accendete l'interruttore principale e attendete alcuni secondi affinché venga completata la procedura d'avvio.

■ Per avviare la funzione, premete brevemente il tasto ≈ (la funzione viene avviata quando si solleva il dito).

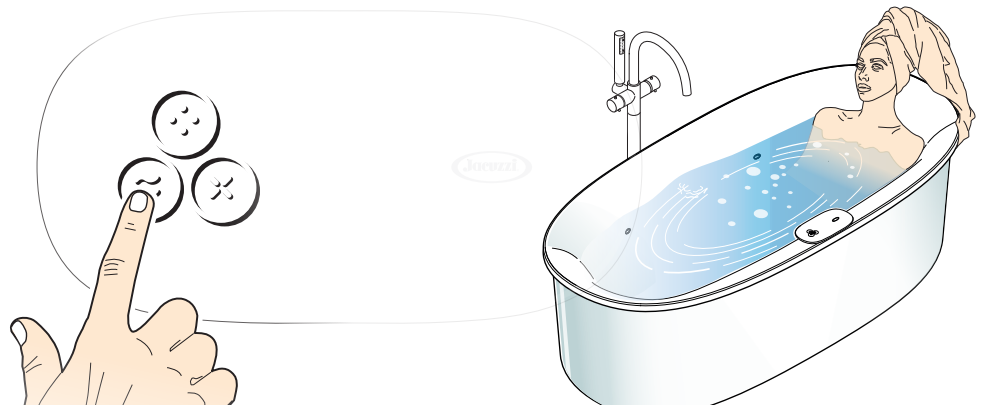

spegnere la funzione

■ Swirlpool® è programmata per durare circa 20 minuti; dopo questo tempo, la funzione termina automaticamente.

Se desiderate, è possibile interromperla prima, ripremendo il tasto ≈ (la funzione viene spenta quando si solleva il dito).

Attendete che la vasca sia vuota prima di spegnere l'interruttore principale; in questo modo verrà ottimizzato il drenaggio delle tubazioni

■ Se non intendete più utilizzare la vasca, vuotatela e spegnete l'interruttore principale.

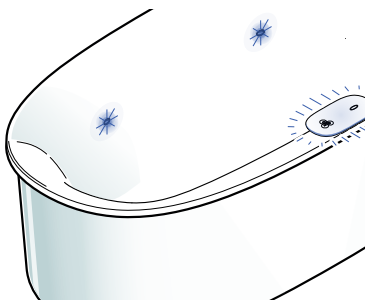

La vasca è dotata di un sensore che impedisce alla pompa di avviarsi se il livello d'acqua è inferiore a quello previsto; per cui, se premendo il pulsante la pompa non parte mentre i getti e il display lampeggiano, occorrerà aggiungere acqua e ripremere il pulsante.

La pompa si ferma anche se c'è un improvviso abbassamento del livello dell'acqua, ad esempio provocato dall'uscita della persona dalla vasca; in ogni caso, una volta posto rimedio all'anomalia (mancanza di corrente, abbassamento del livello d'acqua, ecc.) la funzione può essere riavviata tramite l'apposito pulsante.

Sali da bagno Jacuzzi®

Per gli atleti, per rivitalizzare e accelerare il recupero post-allenamento

Per rilassarsi e sentirsi leggeri come l'aria

Migliora l'umore per affrontare le sfide quotidiane

Ricco di vitamine per depurare il corpo e sentirsi ringiovaniti

come e dove versare i sali

I sali possono essere versati a vasca spenta oppure con la funzione Swirlpool® (e cascata) in funzione

I sali da bagno creati per Arga® sono prodotti in linea con una filosofia bio che rispetta l'acqua mantenendola pura. Grazie all'innovativo infusore integrato l'acqua ricrea l'armonia di un infuso naturale, senza alcun residuo in sospensione e senza bisogno di miscelare i sali con le mani: l'esperienza bagno diventa così leggera, una pura poesia individuale scritta ogni giorno in modo diverso.

■ Carpo (magnesio e calcio)

Protegge, rivitalizza e rinvigorisce, reintegrando i minerali persi con l'attività fisica. Il magnesio e il calcio hanno proprietà curative, aiutano a rilassare la mente e possono aiutare a ricostruire la barriera cutanea, che protegge il corpo dai fattori negativi esterni.

■ Thallo (iodio e fiori di lavanda)

Aumenta i livelli di iodio e promuove le capacità auto-curative del corpo facilitando al tempo stesso il rilassamento. L'essenza di lavanda naturale ha proprietà antiossidanti e aiuta il sonno.

■ Auxo (litio, zinco e fiori di ibisco)

Migliora l'umore, rilassa e aiuta a combattere lo stress. Lo zinco aiuta a mantenere sana la pelle, i capelli e le unghie. Le proprietà antiossidanti dell'ibisco combattono i radicali liberi e quindi hanno un effetto anti-invecchiamento sulla pelle.

■ Eirene (magnesio e vitamine)

Protegge, rivitalizza e invigorisce, integrando i minerali persi con l'attività fisica. La vitamina B combatte gli effetti della stanchezza, mentre la vitamina E può alleviare infiammazioni, scottature e macchie della pelle dovute all'invecchiamento o ai danni del sole.

■ Ruotate il display verso l'interno della vasca, come indicato; verificate che l'infusore sia inserito nella sua sede e versate all'interno circa 250 g di prodotto.

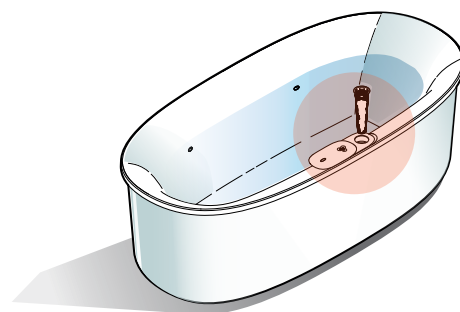
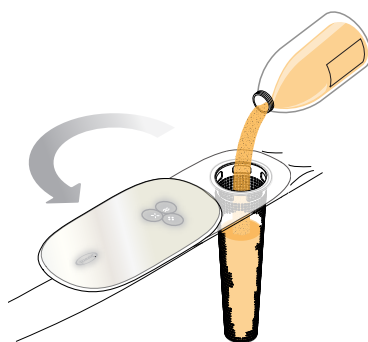

■ Attivate la funzione Swirlpool® e quindi la cascata, in modo che il sale venga miscelato con l'acqua della vasca (fate riferimento ai cap. rispettivi).

Dopo ogni utilizzo, è consigliabile estrarre l'infusore e risciacquarlo, in modo da eliminare eventuali residui dalla griglia filtrante.



Prodotto cosmetico, non ingerire. Conservare la confezione chiusa e lontana dalla portata dei bambini. Non portare a contatto con gli occhi o con ferite aperte; la luce del sole potrebbe causare variazioni di colore.

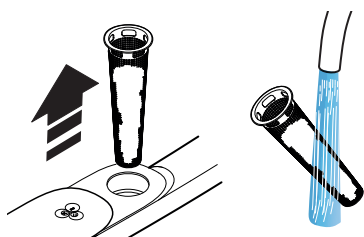

Cascata



attivare la funzione

Perché la cascata funzioni è necessario prima attivare la funzione Swirlpool®

Tra la pressione del tasto e l'uscita dell'acqua della cascata, trascorrono circa 10", durante i quali i getti ed il display lampeggiano di blu (questo per segnalare il funzionamento dell'elettrovalvola)

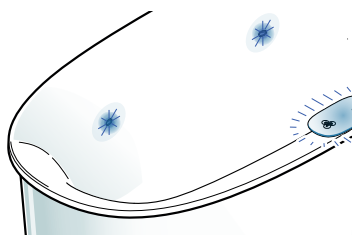

La cascata è il naturale completamento della funzione Swirlpool®: è grazie alla cascata, infatti, che è possibile arricchire l'esperienza idroterapica con i sali da bagno creati appositamente per Arga®.

■ Se lo desiderate, potete versare i sali da bagno nell'apposito infusore (fate riferimento al capitolo rispettivo).

■ Attivate quindi la funzione Swirlpool® (se non è già attiva, fate riferimento al capitolo rispettivo).

■ Per attivare la cascata, premete brevemente il tasto  (la funzione viene avviata quando si solleva il dito).

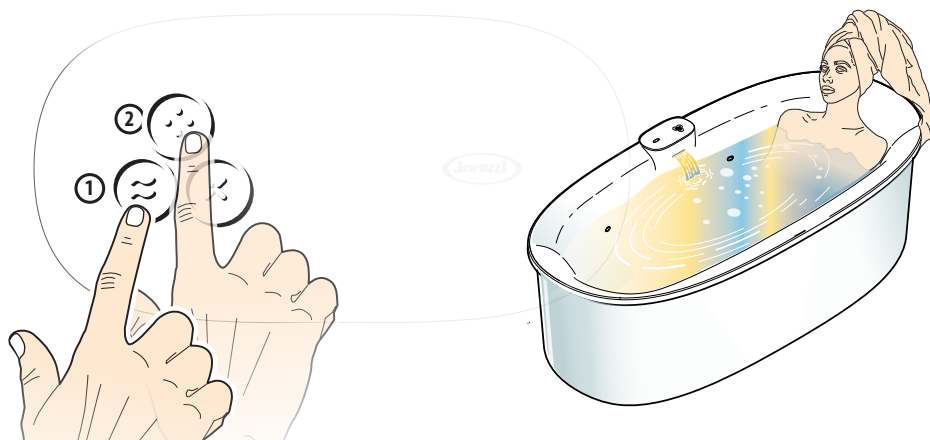

spegnere la funzione

Attendete che la vasca sia vuota prima di spegnere l'interruttore principale; in questo modo verrà ottimizzato il drenaggio delle tubazioni

■ Premete nuovamente il tasto  (la funzione viene spenta quando si solleva il dito): il flusso d'acqua cala gradualmente e le luci lampeggiano di blu, come all'avvio (viene segnalato il funzionamento dell'elettrovalvola).

È possibile disattivare la cascata anche premendo il tasto della funzione Swirlpool® (dato che, spegnendo la pompa, si disattiva anche l'elettrovalvola della cascata).

■ Se non intendete più utilizzare la vasca, vuotatela e spegnete l'interruttore principale.

La convinzione che i colori sono in grado d'influenzare la natura umana è radicata in diverse civiltà, come quella indiana e quella egiziana. Di particolare rilevanza sul piano psicologico, i colori stimolano il benessere e l'equilibrio interiore, divenendo allo stesso tempo regolatori dei nostri stati d'animo.

attivare la funzione

■ Per attivare la funzione, premete brevemente il tasto ✕ (la funzione viene avviata al sollevamento del dito).

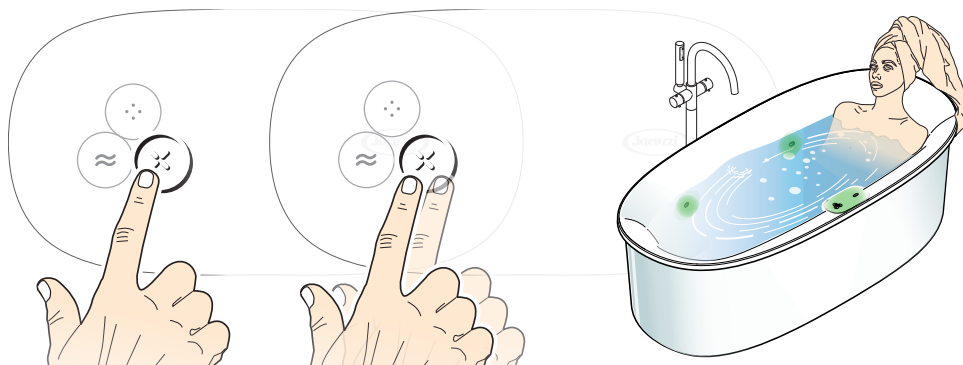

■ È possibile avere una luce bianca o colorata; è anche disponibile la luce il cui colore cambia nel tempo secondo varie sequenze.

sequenze cromatiche

- **Cromodream** (basata su una sequenza mista di colori);
- **Relax** (sequenza basata sul colore blu);
- **Energy** (sequenza basata sul colore rosso);
- **Sun** (sequenza basata su colori caldi e freddi).

NOTA: ogni sequenza inizia gradualmente, per poi raggiungere l'intensità caratteristica dopo alcuni secondi.

colori a luce fissa

- **bianco;**
- **turchese;**
- **verde;**
- **arancione;**
- **viola.**

selezionare i colori

■ Per passare da un colore all'altro, o per cambiare sequenza, toccare ripetutamente il tasto ✕.

spegnere la funzione

■ Per spegnere la funzione, tenere il dito sul tasto ✕ fino a che la luce cessa.

Se il livello d'acqua in vasca è inferiore rispetto a quello necessario per la funzione Swirlpool®, la luce funzionerà a potenza ridotta.

È possibile utilizzare il sistema Illumatherapy™ anche a vasca vuota, utilizzandolo come luce di cortesia (anche in questo caso la luce funzionerà a potenza ridotta).

Sanitizzazione della vasca

Jacuzzi propone il disinfettante J-MX 07^(*), reperibile presso i Centri Assistenza o Rivenditori Autorizzati Jacuzzi®. J-MX 07 è un disinfettante rapido e persistente, ideale per sanitzizzare il circuito idraulico della vasca, caratterizzato da un ampio spettro d'azione e da un'azione sgrassante, detergente e deodorante.

() prodotto disponibile in Paesi selezionati; per informazioni contattare i Centri Assistenza o Rivenditori Autorizzati Jacuzzi®*

operazioni preliminari

■ È possibile effettuare la sanitizzazione con la stessa acqua utilizzata durante la funzione Swirlpool®, a condizione che non siano stati usati saponi, olii, cosmetici, sali da bagno; altrimenti, si consiglia di vuotare e riempire nuovamente la vasca.

In ogni caso, il livello dell'acqua in vasca (*senza nessuno immerso*) deve coprire le bocchette.

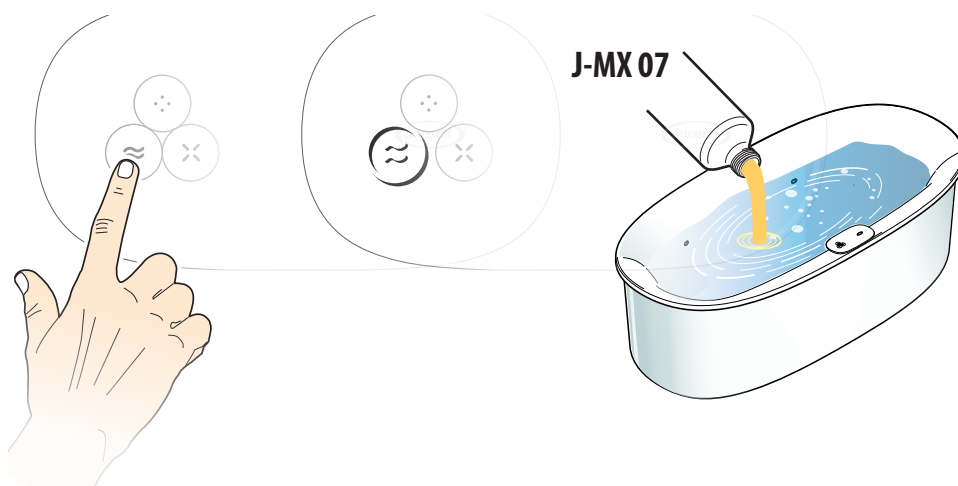

■ Versate quindi nell'acqua della vasca circa 100 ml di liquido J-MX 07.

attivare la funzione

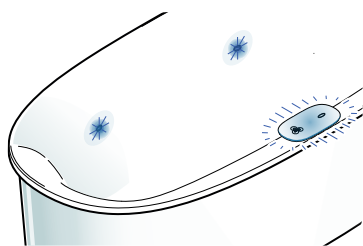

La sanitizzazione non può essere interrotta se non togliendo corrente tramite l'interruttore principale

Attendete che la vasca sia vuota prima di spegnere l'interruttore principale; in questo modo verrà ottimizzato il drenaggio delle tubazioni

■ Per attivare la funzione, premere per circa 4 secondi il tasto ≈: i getti ed il display lampeggiano e si attiva la pompa (per circa un minuto), in modo da far circolare il liquido all'interno del circuito idraulico.

La vasca è dotata di un sensore che impedisce alla pompa di avviarsi se il livello d'acqua è inferiore a quello previsto; per cui, se premendo il pulsante la pompa non parte mentre i getti e il display lampeggiano, occorrerà aggiungere acqua e ripremere il pulsante.

La pompa si ferma anche se c'è un improvviso abbassamento del livello dell'acqua, ad esempio provocato dall'apertura dello scarico; in ogni caso, una volta posto rimedio all'anomalia (mancanza di corrente, abbassamento del livello d'acqua, ecc.) la funzione può essere riavviata tramite l'apposito pulsante.

■ La funzione dura circa 10 minuti ed è interamente automatica (*i getti ed il display lampeggiano durante tutta la funzione*); un minuto circa prima del termine della funzione, la pompa si attiva nuovamente per risciacquare le tubazioni.

■ Quando i getti ed il display smettono di lampeggiare, la funzione può considerarsi terminata: aprite lo scarico e vuotate la vasca.



È indispensabile scaricare l'acqua utilizzata per la sanitizzazione, in quanto il liquido è irritante per l'epidermide.

In caso di difficoltà...

Si raccomanda sempre di leggere attentamente il seguente manuale; nel caso ci fosse qualche problema, fare riferimento alla guida seguente.

la funzione Swirlpool® / sanitizzazione non parte

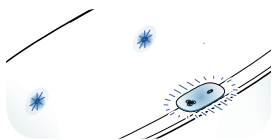

- Verificare che l'interruttore principale sia acceso.
- Assicurarsi di premere il tasto relativo e quindi di sollevare il dito; per attivare la sanitizzazione, tenere premuto il tasto per circa 4 secondi.
- Il livello d'acqua non è sufficiente (quando si tenta di avviare la funzione, i getti e il display lampeggiano).
Riempire la vasca fino al livello indicato (vedere cap. "funzione Swirlpool®") e agire nuovamente sul tasto.

la funzione Swirlpool® / sanitizzazione si ferma da sola

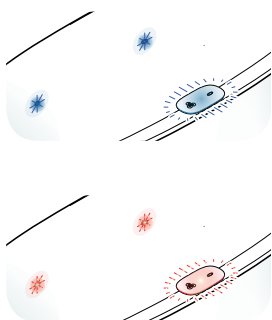

- Verificare che non sia venuta a mancare l'energia elettrica.
- Assicurarsi di premere il tasto relativo e quindi di sollevare il dito.
- La durata della funzione è già preimpostata in fabbrica per una durata di 20 minuti circa, per cui, dopo tale tempo, si ferma da sola; basta quindi ripremere il pulsante d'avvio.
- Se l'acqua dovesse scendere al di sotto del livello minimo (es. scarico aperto), la pompa si ferma (i getti e il display lampeggiano).
Riempire la vasca fino al livello indicato (vedere cap. "operazioni preliminari") e agire nuovamente sul tasto.
- Nel caso della sanitizzazione, i getti ed il display lampeggiano velocemente per circa 5 minuti (dopo tale tempo, il lampeggio continua ma lentamente).
Ripristinare il livello dell'acqua entro 5 minuti dalla segnalazione (la pompa si avvia ed il ciclo prosegue); in caso contrario, il ciclo s'interrompe definitivamente.

Il flusso dei getti è diminuito

- Pulite la bocchetta di aspirazione, seguendo le istruzioni impartite nel cap. "Manutenzione".

Il display non riceve comandi

- Se per errore vengono toccati due tasti contemporaneamente, non si attiva alcuna funzione. Occorre attendere alcuni secondi prima di poter attivare un nuovo comando.
- Se il display è coperto da un velo d'acqua, ci potrebbe essere la possibilità che non riceva comandi. È sufficiente passare il palmo della mano per togliere l'acqua e attendere quindi alcuni secondi prima di poter attivare in nuovo comando.

Manutenzione ordinaria

Si raccomanda sempre di leggere attentamente il seguente manuale; nel caso ci fosse qualche problema, fare riferimento alla guida seguente.

⚠ ATTENZIONE! Scollegare l'apparecchiatura dalla linea di alimentazione elettrica prima di effettuare qualsiasi intervento di manutenzione.

Bocchetta d'aspirazione

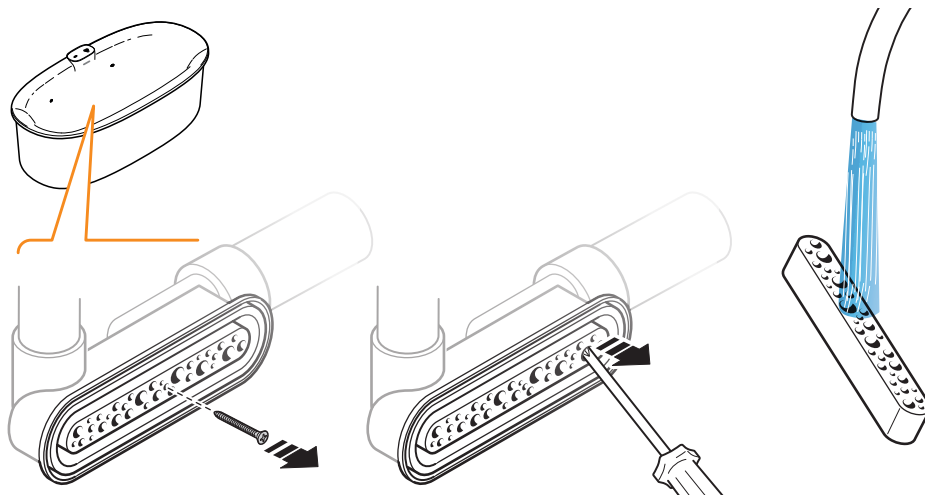

■ Togliere la vite e pulire il vano bocchetta con un getto vigoroso, utilizzando eventualmente del sapone liquido.

■ Risciacquare l'inserito, in modo da eliminare eventuali residui; fissarlo nuovamente alla bocchetta.

Infusore (cestello porta-sali)

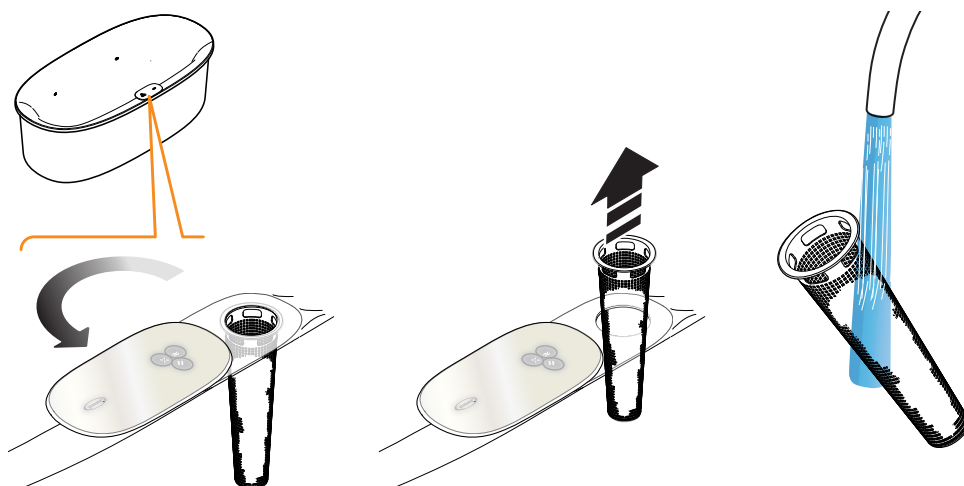

■ Ruotare il display ed estrarre l'infusore.

■ Risciacquarlo, in modo da eliminare eventuali residui dalla griglia filtrante; reinserire quindi il diffusore nell'apposita sede e riposizionare il display.

Display

■ È sufficiente asciugarne la superficie; per la pulizia usare solo detersivi liquidi neutri non abrasivi.

Non usare detersivi in polvere, salviette abrasive, acetone o altri solventi.

Vasca

■ È sufficiente asciugare i vari componenti; per la pulizia della vasca usare solo detersivi liquidi neutri non abrasivi.

Non usare detersivi in polvere, salviette abrasive, acetone o altri solventi.

Manutenzione straordinaria

■ Eventuali interventi di manutenzione straordinaria, come quelli relativi agli organi elettromeccanici presenti sotto il bordo vasca, oppure quelli riguardanti graffi e macchie presenti sulle parti in acrilico, sono di pertinenza esclusiva di personale specializzato. In questi casi, rivolgetevi esclusivamente ai Centri Assistenza Autorizzati Jacuzzi®.

Nel caso di interventi di manutenzione e/o riparazione, che comportino la sostituzione di componenti, devono essere usati ricambi originali Jacuzzi®, pena la decadenza della responsabilità del Costruttore per danni derivanti dall'intervento eseguito.

Jacuzzi Europe S.p.A. consiglia, per tutti le operazioni e gli interventi non descritti in questo manuale, di rivolgersi al Centro Assistenza Jacuzzi® di zona.

Per tutti gli interventi di manutenzione straordinaria si consiglia di contattare un Centro Assistenza Jacuzzi® autorizzato, comunicando quando richiesto i seguenti dati:

- modello;

- data d'acquisto;

- numero di serie (riportato sul certificato di garanzia).

modello _____

data d'acquisto _____

numero di serie _____



**The new shape
of well-being**





The new shape of well-being

Arga® represents the art of loving oneself: there is no correct time to use the hydromassage; the important thing is to select the correct time, a time where you can forget about the rest of the world and be at rest with yourself...

"Water provides healing", affirmed the Abbot, Sebastian Kneipp in the latter part of the nineteenth century, setting the foundations for modern hydrotherapy: a healing method based upon numerous water applications.

Partial and complete showers, cold, hot or steam baths, bare-foot walks (even in sea water or streams) help us reawaken, all thanks to the thermal contrast produced by cold and hot water, natural self-healing mechanisms of the body.

The first reaction which can be felt on the skin is followed by a second reaction which affects the internal body tissues, connected to the surface via nerves: by acting on the blood concentration, a state of balance is applied to the body part to be healed. A natural practice which stimulates innate healing, activating the aforementioned to re-stabilise the state of health.



Play of water

Arga® can serve as a place in which to carry out some simple well-being exercises, which are simultaneously, exciting. Attempt to follow our recommendations: the water makes all movements easier.

Legs: *resting on the backrest, lift one leg, bend it and slowly bring the knee to the body, stretch out the leg and repeat the exercise three times with one leg and then switch to the other leg. You may complete five consecutive sets.*

Abdominals: *resting on the backrest, breathe in deeply and whilst breathing out, contract the abdominal muscles. Carry this exercise out slowly, aiming to complete five sets. You can slowly increase the number of sets up to ten consecutive sets.*

Shoulders and neck: *make sure your shoulders are immersed; using a circular movement, slowly rotate the shoulders forwards and backwards five times. In this same position (with the shoulders immersed), gently and slowly move the head from one side to the other.*

Take a break between exercises, completing three full sets; you can slowly increase the number of sets up to ten consecutive sets.

Relaxation: *after having completed the exercises, sit down, close your eyes and do some slow breathing exercises (breathing in and out).*

A natural embrace

Time and water have much more in common than expected - they both flow in harmony within the universe of Arga®, the revolutionary Jacuzzi® bath experience intended to redefine the world of personal wellness.

With the new Swirlpool® technology, the bath experience emulates that of an enveloping, heartfelt embrace, or that of full immersion in a silent creek, all while deeply connected with nature.

Thanks to the delicate swirls created by the colored water jets, the Arga® experience becomes multi-sensory and fully immersive.

Jacuzzi® bath salts

The specially-formulated Arga® bath salts reflect a biological philosophy that respects the water by keeping it pure. Salts and botanical elements are perfectly blended, each with specific properties customized to meet the needs of the bather.

The integrated bath infuser eliminates the need to mix the salts by hand and naturally infuses the water without any suspended residue. Bathing with salts can be compared to individual poetry - written in a different way, every day.

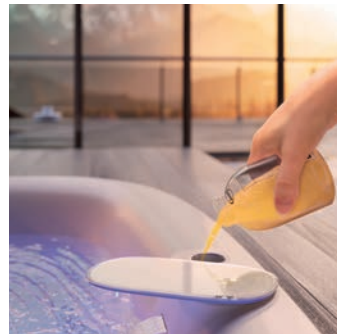

Warnings

■ This equipment may be used by children above the age of 8 or individuals with limited motor, sensorial and/or cognitive abilities only if supervised and only if they have the knowledge necessary to use the equipment safely, as well as to understand the dangers arising from improper use.

■ Children must be supervised to make sure they do not play with the equipment and do not carry out operations to be performed by adults and/or specialised personnel (maintenance, cleaning operations, etc.).

■ The tubs must always only be used indoors.

■ It is dangerous to use or handle live equipment/devices housed within the appliance.

■ Be very careful when using the tubs alone: prolonged immersion in warm water may cause nausea, dizziness and fainting.

If you intend to use the hydromassage for extensive time periods, ensure that the water temperature is reasonably low (refer to the Chapter, "Hydromassage - some recommendations").

■ Do not use water with a temperature exceeding 40 °C.

■ Do not use the tub after drinking alcohol, taking drugs or medicines that may cause drowsiness or that may alter blood pressure.

■ Those who suffer with weak capillaries must limit the time spent using the tub.

■ Use of the tub is not recommended for persons who suffer from serious illnesses, acute diseases, or acute and chronic respiratory failure, or those who have circulatory problems or certain dermatological conditions.

It is always advisable to consult your trusted doctor for advice.

■ During use of the Swirlpool® function, keep hair at least 40 cm from the suction nozzle.

Before turning on the hydromassage, ensure that the cover is tightly secured.

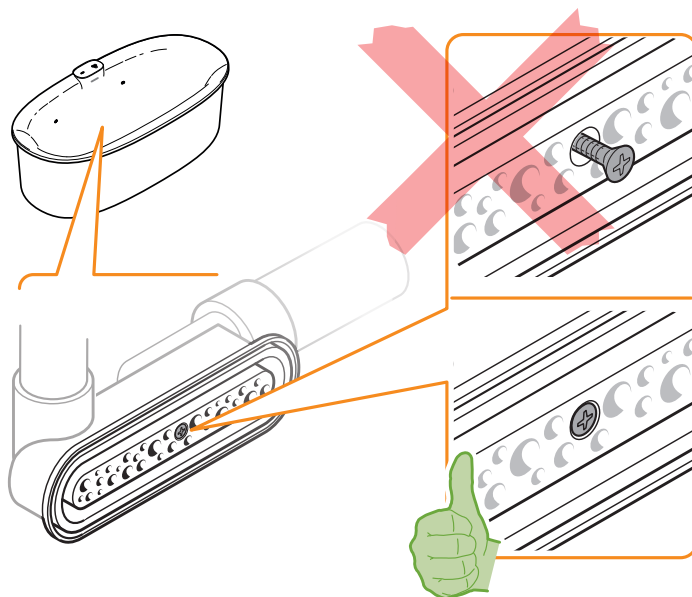

■ Fill the tub with warm water (not boiling nor cold water), in order to avoid damaging the pipes and to minimise scale deposits.

■ If other persons, in addition to the Purchaser, use the appliance, it is the Purchaser's responsibility to instruct users on the correct use of the appliance in addition to providing safety warnings.

■ It is completely forbidden to use the appliance in ways that differ from those expressly detailed.

■ ALWAYS remember to switch off the function currently running before emptying the tub. After use, turn the switch on the tub power line off.

■ Jacuzzi will not assume responsibility for any damage caused by improper use.

■ In the instance of maintenance and/or repair operations, which involve the replacement of components, Jacuzzi® original spare parts must be used, otherwise the warranty shall no longer be valid and the Manufacturer will not be responsible for any damage resulting from the operation carried out.

Preliminary checks

we recommend filling the tub with already mixed water (hence, not boiling water first followed by cold water)

First of all, it is necessary to fill the tub.



some recommendations

■ **Once immersed in the tub**, the water level must fully cover the jets.

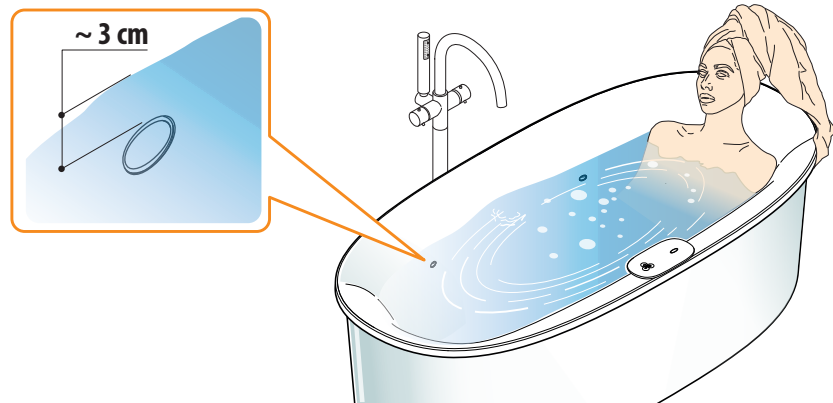

The higher the water temperature, the less time must be spent in the tub

34-36 °C / 20 minutes
36-38 °C / 15 minutes
38-40 °C / 10 minutes

■ Technically, the duration of the Swirlpool® function varies from 15 to 20 minutes. However, the initial effects can be felt after just 5-10 minutes: you will feel revitalised and less stressed; your muscles will be more toned; and you will experience a general sense of wellbeing.

The duration of the function depends greatly on the water temperature. In order to allow the body to get used to the function, begin with a session which does not exceed 10 minutes, and continue until you reach a duration which is suited to your individual requirements.

■ Soap and bath foams must only be used when the Swirlpool® function is not in use, as though you were using a normal bathtub.

Jacuzzi® bath salts

■ Jacuzzi® bath salts should be poured into the specific container. Do this either before activating the Swirlpool® function or during the function (*please see the relevant section*).

Swirlpool®



Original, patented wellbeing. Timeless Swirlpool® technology uses water jets to massage, stimulate and tone up your whole body. This action involves all areas of muscle, relaxing and energising them and relaxing your whole body.

activate the function

■ Turn on the main switch and wait a few seconds until the start-up process has completed.

■ To start the function, press the ≈ button briefly (*the function starts when you lift the finger*).

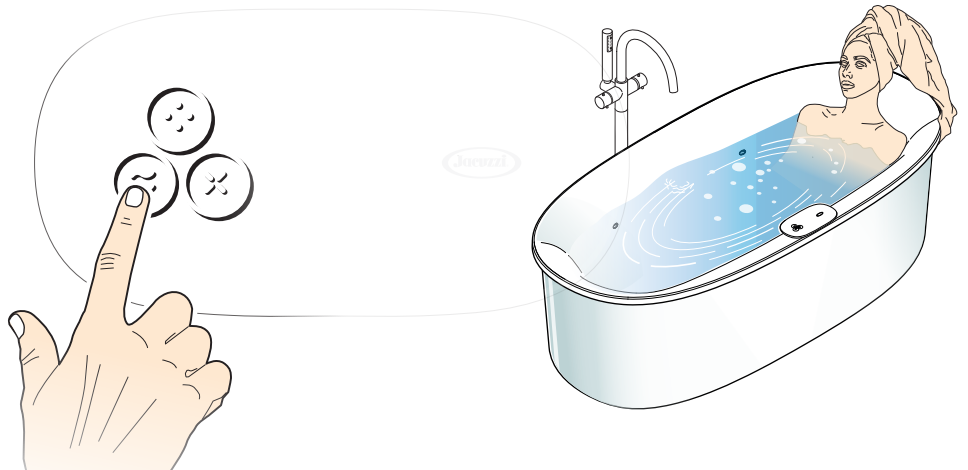

stopping the function

■ Swirlpool® is programmed to run for 20 minutes. After this time, the function stops automatically.

You can stop it sooner if preferred by pressing the ≈ button again (*the function is turned off when you lift your finger*).

■ If you do not intend to use the tub again, empty it and switch it off at the main switch.

Wait for the tub to be empty before turning off the main switch. This ensures the pipes are drained fully.

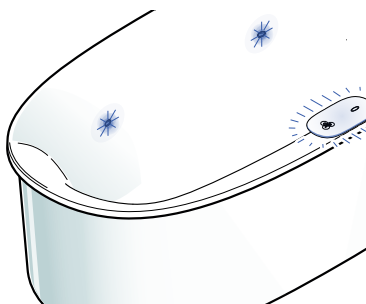

The tub is fitted with a sensor which prevents the pump from starting if the water level is too low. If, when you press the button, the pump does not start and the jets and display flash, add water and press the button again.

The pump stops even when there is an unexpected drop in the water level, caused, for example, by somebody getting out of the tub. In any case, once the anomaly (power outage, drop in water level, etc.) has been resolved, the function can be restarted using the relevant button.

Jacuzzi® bath salts

Revitalize and speed up recovery post exercise

Relax and feel as light as air

Mood elevator to manage the daily routine

Vitamin-enriched to detox and rejuvenate

When and how to pour in the salts

The salts can be poured into the tub when it is switched off or during the Swirlpool® (and waterfall) function

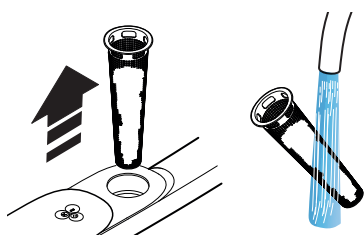

The specially-formulated Arga® bath salts reflect a biological philosophy that respects the water by keeping it pure. The integrated bath infuser eliminates the need to mix the salts by hand and naturally infuses the water without any suspended residue. Bathing with salts can be compared to individual poetry - written in a different way, every day.

■ Carpo (magnesium & calcium)

It protects, revitalizes and invigorates, replacing minerals lost through physical exercise. Magnesium and calcium have recovery benefits, helping relax the mind and assist in the restoration of the skin barrier, which protects the body from negative environmental influences.

■ Thallo (iodine & dried lavender flowers)

It helps improve the body's iodine levels and promotes the body's power of self-healing, while encouraging relaxation. The natural lavender essence has antioxidant properties and a calming effect which promotes sleep.

■ Auxo (lithium & zinc with dried hibiscus flowers)

A mood elevator that relaxes the mind and melts away stress. Zinc helps to maintain healthy skin, hair and nails. Hibiscus antioxidant properties combat free radicals and have an anti-aging effect on the skin.

■ Eirene (magnesium & vitamins)

It protects, revitalizes and invigorates, replacing minerals lost through physical exercise. Vitamin B is beneficial for fighting the effects of fatigue, while vitamin E can relieve inflammation, sunburn and pigmentation spots found on aging or sun-damaged skin.

■ Rotate the display towards the inside of the tub as shown. Check that the infuser is inserted in its compartment and pour 250 g of product inside.

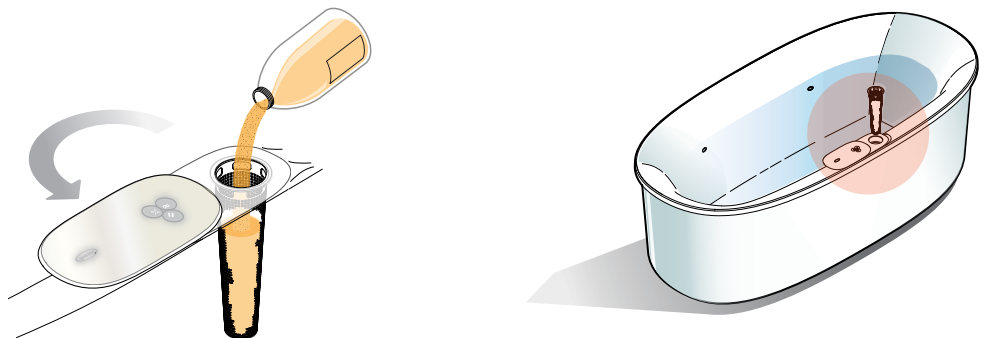

■ Activate the Swirlpool® function, and then the waterfall so that the salt is mixed with the water in the tub (please see the relevant sections).

We recommend removing the infuser and rinsing it after each use, to remove any residue from the filtering grilles.

⚠ **Cosmetic product, do not ingest. Keep bottle sealed from moisture and out of reach of children. Do not get in eyes or open skin; sunlight may cause color changes**

Waterfall



The waterfall is the natural completion of the Swirlpool® function: thanks to the waterfall, you can enhance your hydrotherapy experience with bath salts made especially for Arga®.

Starting the function

■ You can pour the bath salts into the specific infuser if desired (*please see the relevant section*).

■ Then activate the Swirlpool® function (*if it is not already active, please see the relevant section*).

■ To activate the waterfall, press the  button briefly (*the function starts when you lift the finger*).

For the waterfall to work, first activate the Swirlpool® function

Approximately 10" will pass between the button being pressed and the waterfall water being dispensed, during which the jets and display will flash blue (this is to signal that the solenoid valve is in operation)

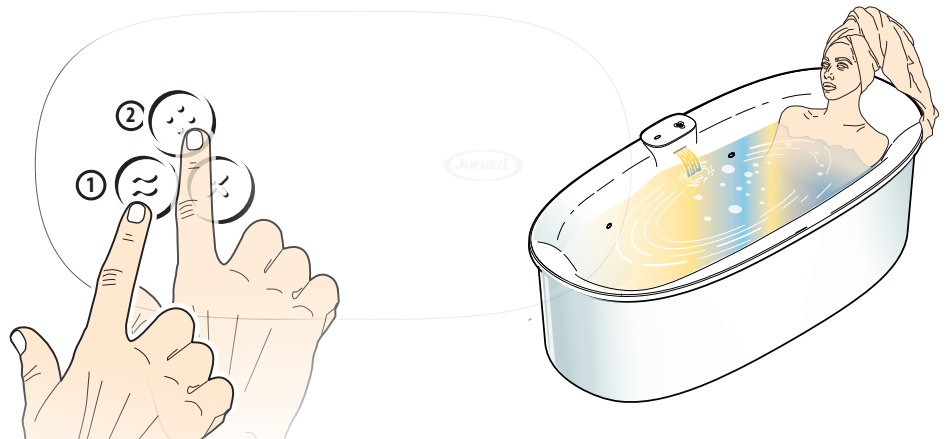
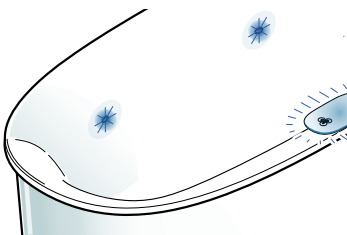

Stopping the function

■ Press the  button again (*the function is turned off when you lift your finger*): the water flow will reduce gradually and the lights will flash blue, as at the start (*to signal that the solenoid valve is in operation*).

The waterfall can also be deactivated by pressing the Swirlpool® function button (this is because when the pump is switched off, the waterfall solenoid valve is also deactivated).

Wait for the tub to be empty before turning off the main switch. This ensures the pipes are drained fully.

■ If you do not intend to use the tub again, empty it and switch it off at the main switch.

**activate
the function**

The belief that colours are able to influence human nature finds its roots in various civilisations, such as Indian and Egyptian civilisations. Particularly relevant in terms of the psychological aspect, colours stimulate well-being and inner harmony, and serve to regulate our inner mood.

■ To switch on the light, briefly press the  button (the function starts when you lift the finger).

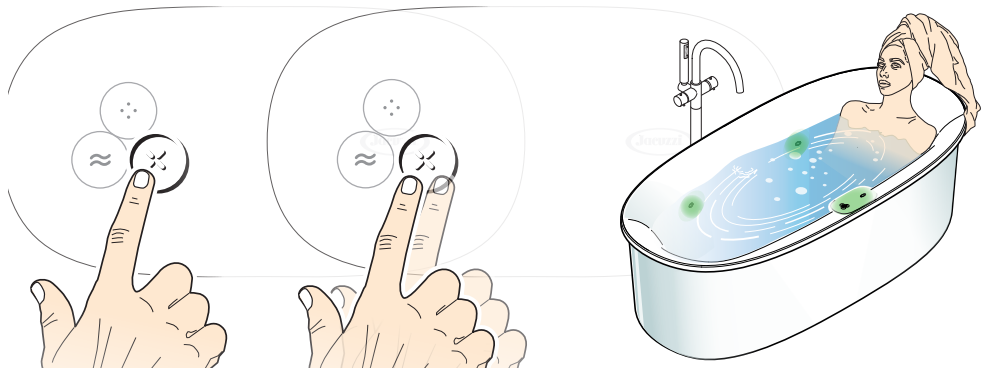

■ It is possible to have either a white or coloured light; a light which changes colour assuming different sequences is also available.

colour sequences

- **Cromodream** (based on a mixed colour sequence);
- **Relax** (based on a blue colour sequence);
- **Energy** (based on a red colour sequence);
- **Sun** (based on warm and cold colors).

NOTE: each sequence begins gradually then, after a few seconds, reaches its characteristic intensity.

steady coloured lights

- **white;**
- **turquoise;**
- **green;**
- **orange;**
- **violet.**

**selecting
the colours**

■ To move from one colour to the next, or to change the sequence, repeatedly press the button .

**stopping
the function**

■ To switch it off, press down the button  until the light goes out.

Where the water level in the tub is below the level required for the Swirlpool® function, the light will function at reduced power.

It is also possible to use the Illumatherapy™ system when the tub is empty, using it as a courtesy light (the light will function at reduced power).

Sanitisation of the tub

Jacuzzi recommends disinfectant J-MX 07^(*), which can be purchased at a Jacuzzi® service centre or authorised retailer. J-MX 07 is a quick-acting, long-lasting disinfectant, ideal for sanitising the tub plumbing circuits. It degreases, cleans and deodorises, and has a wide range of uses.

() product available in selected countries only. For more information, contact a Jacuzzi® service centre or authorised retailer*

preliminary operations

■ It is possible to carry out this cleaning operation with the water used during the Swirl-pool® function, provided that soap, oils, cosmetics, and bath salts have not been used; if they have, empty the tub and fill it once again.

In any case, the tub water level (*without anybody in the tub*) must fully cover the jets.



■ Pour approximately 100 ml of J-MX 07 liquid into the tub water.

activate the function

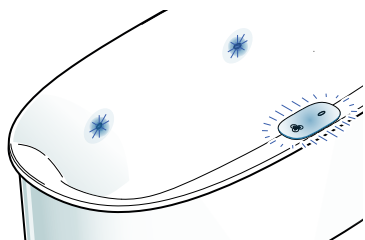

The sanitisation process cannot be interrupted unless the power is disconnected via the main switch

Wait for the tub to be empty before turning off the main switch. This ensures the pipes are drained fully.

■ To activate the function, press and hold the ≈ button for approximately 4 seconds. The jets and display will flash and the pump will activate (for approximately a minute) to ensure the liquid inside the hydraulic circuit circulates.

The tub is fitted with a sensor which prevents the pump from starting if the water level is too low. If, when you press the button, the pump does not start and the jets and display flash, add water and press the button again.

The pump stops even when there is an unexpected drop in the water level, caused (e.g. drain open). In any case, once the anomaly (power outage, drop in water level, etc.) has been resolved, the function can be restarted using the relevant button.

■ The function lasts approximately 10 minutes and is completely automatic (*the jets and the display flash throughout the entire function*); about one minute before the end of the function, the pump activates again to rinse the pipes.

■ When the jets and display stop flashing, the function has finished. Open the drain and empty the tub.



The water used for sanitization must be emptied as the liquid irritates the skin.

Troubleshooting

We always recommend carefully reading the manual; in the instance that there is an issue, refer to the following guide.

the Swirlpool® / sanitisation function does not start

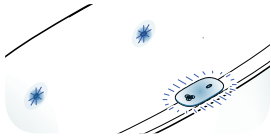

- Check that the main switch is on.
- Be sure to press the relative key and then lift the finger; to activate the sanitisation, press and hold the button for approx. 4 seconds.
- Insufficient water level (when attempting to activate the function, the jets and display will flash).
Fill the tub to the level indicated (please see the "Swirlpool® function" section) and press the button again.

the Swirlpool® / sanitisation function stops of its own accord

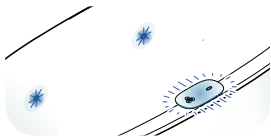

- Check that there is no blackout.
- The function is pre-set to approximately 20 minutes, after which the cycle stops on its own. To start it again, simply press the start button again.

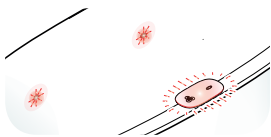

- Be sure to press the relative key and then lift the finger.
- If the water falls below the minimum level (e.g. because the drain is open), the pump stops (the jets and display will flash).
Fill the tub to the level indicated (please see the "Preliminary checks!" section) and press the button again.
- In the case of sanitisation, the Jets and the display flash rapidly for about 5 minutes (after this time, the flashing continues slowly).
Restore the water level within 5 minutes from notification (the pump will activate and the cycle continues); where this is not completed, the cycle is definitely interrupted.

The flow of jets has decreased

- Clean the suction nozzle as shown in the "Maintenance" chapter.

The display does not receive commands

- If two keys are accidentally pressed at the same time, no function is activated. You will need to wait three seconds before giving a new command.
- If the display is covered by a layer of water, it may not receive commands. Just wipe the water off with the palm of your hand and wait about 3 seconds before giving another command.

Routine maintenance

We always recommend carefully reading the manual; in the instance that there is an issue, refer to the following guide.

⚠ ATTENTION! Before carrying out any maintenance operation, disconnect the appliance from the power supply line.

Suction nozzle

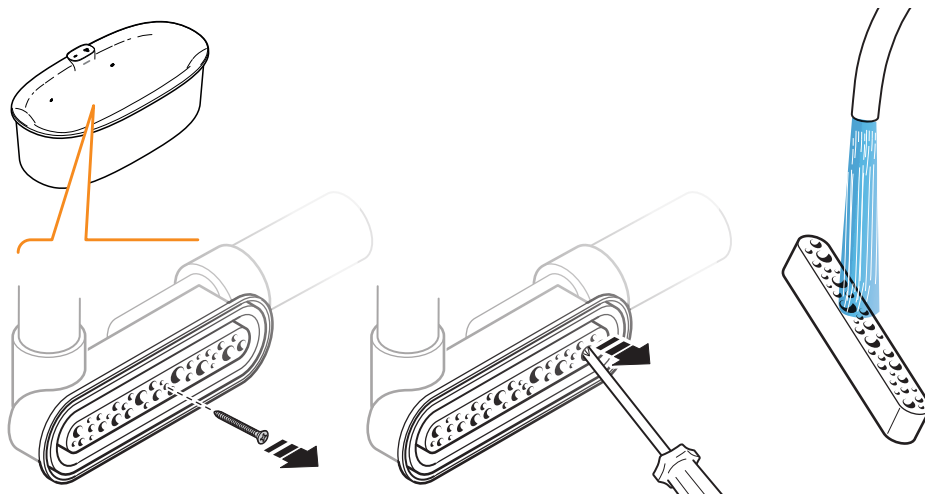

■ Remove the screw and clean the nozzle compartment with a powerful jet, using liquid soap as necessary.

■ Rinse the insert to remove any residues. Fix it back on the nozzle.

Infuser (salt basket)

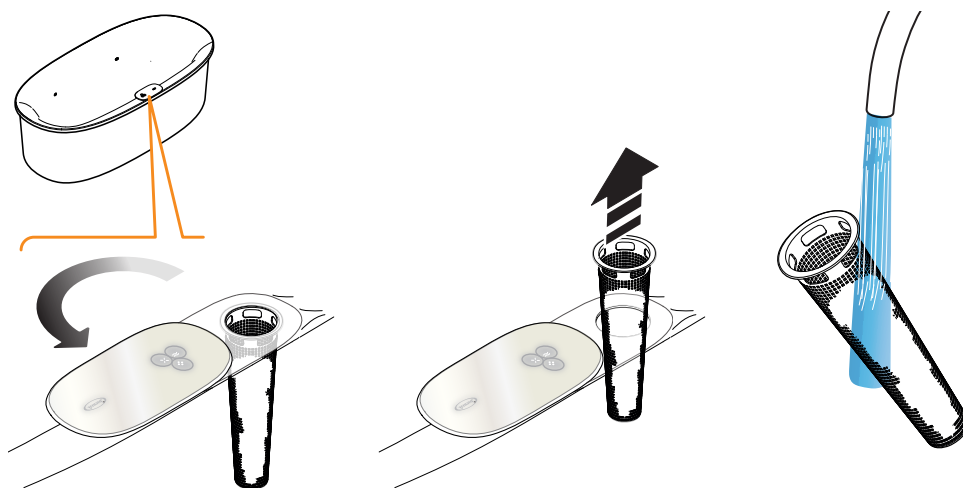

■ Rotate the display and remove the infuser.

■ Rinse it to remove any residue from the filtering grilles. Then reinsert the diffuser in its compartment and reposition the display.

Display

■ Simply dry the surface. To clean, only use mild, non-abrasive liquid detergents.

Do not use powder detergents, abrasive wipes, acetone or other solvents.

Tub

■ It is simply sufficient to dry the various components; use only mild, non-abrasive liquid soap for cleaning the tub.

Do not use scouring pads, detergent powders, acetone or other solvents.

Special maintenance

■ Any special maintenance work, such as on the electromechanical components under the tub rim and specific cleaning of these parts, as well as any repairs for scrapes or marks on the acrylic parts of the tub, must be performed by specialist personnel only. In these cases, you must contact an authorised Jacuzzi® service centre.

In the instance of maintenance or repairs which involve replacing components, you must use original Jacuzzi® spare parts, otherwise the manufacturer shall no longer be liable for any damage resulting from the operation carried out.

For all work not described in this manual, Jacuzzi Europe S.p.A. recommends contacting your local Jacuzzi® service centre.

For all special maintenance work, we recommend contacting an authorised Jacuzzi® service centre, providing the following information:

- model;

- purchase date;

- serial number (shown on the warranty certificate).

Model _____

Purchase date _____

Serial number _____



**La nouvelle forme
du bien-être**





La nouvelle forme du bien-être

Arga® est l'art de bien s'aimer : il n'existe pas un moment de la journée plus indiqué qu'un autre, l'important c'est de choisir le moment juste, pendant lequel vous êtes plus disponibles à laisser le monde de côté et à faire silence à l'intérieur de vous.

"Dans l'eau réside la guérison", affirmait l'abbé Sebastian Kneipp dans la deuxième moitié du 19ème siècle, en mettant les bases de la moderne hydrothérapie : une méthode de soin basée sur les nombreuses applications de l'eau.

Les douches partielles et totales, les bains froids et chauds ou de vapeur, les épongeages, les promenades pieds nus (également dans l'eau de mer ou dans un ruisseau) contribuent à réveiller, grâce au contraste thermique produit par l'eau froide et chaude, les naturels mécanismes d'auto-guérison du corps.

À une première réaction, qui s'effectue au niveau de la peau, en suit une deuxième qui atteint les tissus corporels internes, liés à la surface moyennant les voies nerveuses : en agissant sur la concentration locale du sang, on arrive à amener la partie corporelle à traiter à une situation d'équilibre. Une pratique naturelle, donc, qui agit comme stimulation pour les capacités de guérison déjà inhérentes à chaque individu, afin de les activer et de rétablir ainsi l'état de santé.



Jeux d'eau

Arga® peut devenir l'espace pour effectuer quelques exercices simples et bénéfiques, tout en s'amusant. Suivez nos conseils : l'eau facilitera tout mouvement.

Jambes : *dos appuyé au dossier, soulevez une jambe, pliez-la et amenez lentement le genou vers le corps, étendez la jambe et répétez l'exercice trois d'abord avec une jambe, puis avec l'autre. Effectuez jusqu'à cinq séries consécutives.*

Abdominaux : *dos appuyé au dossier, inspirez profondément et, en expirant, contractez les muscles abdominaux. Effectuez cet exercice calmement, en essayant d'arriver jusqu'à cinq séries. Vous pourrez augmenter graduellement jusqu'à dix séries consécutives.*

Épaules et cou : *épaules dans l'eau, avec un mouvement circulaire, tournez lentement les épaules vers l'avant et vers l'arrière cinq fois. Dans la même position (toujours avec les épaules dans l'eau), bougez délicatement et lentement la tête d'un côté à l'autre. Faites une pause entre un exercice et l'autre, en effectuant trois séries complètes ; vous pourrez augmenter graduellement jusqu'à dix séries consécutives.*

Relaxation : *après avoir complété les exercices, asseyez-vous, fermez les yeux et effectuez quelques cycles de respiration lente (inspiration et expiration).*

Une étreinte naturelle

Le temps et l'eau ont bien plus de points communs que vous ne le pensiez : ils coulent en harmonie dans l'univers d'Arga®.

Arga® est une baignoire issue de l'expérience révolutionnaire de Jacuzzi®, conçue pour redéfinir le monde du bien-être individuel.

La nouvelle technologie Swirlpool® offre une nouvelle dimension enveloppante: une accolade sincère, une immersion dans un ruisseau silencieux, un nid profondément lié à la nature.

Grâce aux tourbillons délicats créés par les jets d'eau colorés, l'expérience d'Arga® devient multisensorielle et immersive.

Sels de bain Jacuzzi®

Les sels de bain créés pour Arga® sont des produits en accord avec une philosophie bio qui respecte l'eau tout en la gardant pure. Les sels et les pétales sont déjà parfaitement mélangés, avec des propriétés spécifiques pensées pour les besoins de ceux qui plongent dans Arga® pour un traitement personnalisé.

Grâce à l'infuseur de bain intégré, l'eau recrée l'harmonie d'une infusion naturelle, sans résidu en suspension et sans avoir à mélanger les sels à la main : l'expérience du bain devient ainsi plus légère, une poésie individuelle écrite d'une manière différente chaque jour.



Recommandations

■ L'utilisation de cet appareil n'est permise aux enfants de 8 ans ou plus et aux personnes avec des capacités motrices, sensibles et/ou cognitives réduites que si ceux-ci sont surveillés ou possèdent les notions nécessaires pour utiliser l'appareil de manière sûr et connaissent les dangers dérivant d'un usage impropre.

■ Les enfants doivent être surveillés afin qu'ils ne jouent pas avec l'appareil et qu'ils n'effectuent pas d'opérations réservés à un personnel adulte et/ou spécialisé (opérations d'entretien, nettoyage, etc.).

■ Les baignoires ne doivent être utilisées qu'à l'intérieur.

■ L'utilisation ou l'accessibilité d'appareils/dispositifs alimentés par l'installation électrique à l'intérieur de l'appareil est dangereux.

■ Faire attention lorsqu'on utilise seul la baignoire : rester trop longtemps dans l'eau chaude risque de provoquer des nausées, des vertiges et des évanouissements.

Si l'on souhaite utiliser l'hydromassage pendant de longs moments, s'assurer que la température de l'eau ait une valeur raisonnablement basse (voir chap. "L'hydromassage-quelques conseils").

■ Ne pas utiliser l'eau à une température supérieure à 40 °C.

■ Ne pas utiliser la baignoire après avoir consommé de l'alcool, des drogues ou des médicaments pouvant induire de la somnolence ou altérer la tension.

■ Les personnes ayant des problèmes de fragilité capillaire devraient limiter le temps d'utilisation de la vasque.

■ L'utilisation de la vasque est contraindiquée en cas de maladies graves, pathologies en phase aiguë, insuffisance respiratoire aiguë et chronique, problèmes concernant le système cardiovasculaire et avec certaines maladies dermatologiques.

Dans tous les cas, il est préférable de consulter son propre médecin de confiance.

■ Pendant l'utilisation de la fonction Swirlpool®, maintenir les cheveux à au moins 40 cm de la buse d'aspiration. Avant de mettre en marche l'hydromassage, veiller à ce que le couvercle soit solidement fixé.

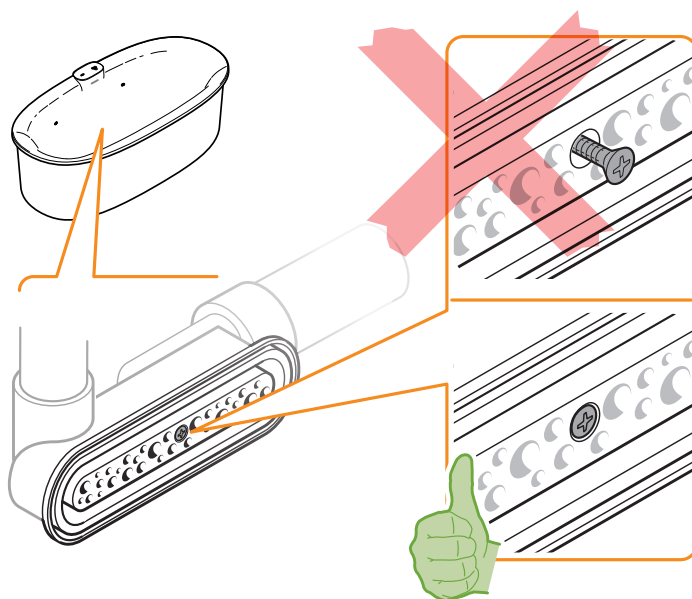

■ Remplir la baignoire avec de l'eau déjà mélangée (soit, pas avec de l'eau bouillante, puis de l'eau froide), afin de ne pas endommager les tuyaux et de réduire les dépôts de calcaire.

■ Il est strictement interdit d'utiliser l'appareil pour des usages différents de ceux expressément prévus.

■ Ne pas oublier de TOUJOURS éteindre la fonction en cours avant de vider la baignoire ; à la fin de l'utilisation, éteindre aussi l'interrupteur installé sur la ligne d'alimentation de la baignoire.

■ Si l'appareil est utilisé par des personnes différentes de l'acheteur, celui-ci doit opportunément informer les utilisateurs sur l'utilisation correcte de l'appareil et sur les recommandations de sécurité.

■ Jacuzzi décline toute responsabilité pour tout dommage dérivant d'une utilisation impropre.

■ En cas d'opérations d'entretien et/ou de réparation, nécessitant le remplacement de composants, utiliser des pièces détachées originales Jacuzzi® ; en cas contraire, le fabricant décline toute responsabilité pour tout dommage dérivant de l'intervention effectuée.

Opérations préliminaires

Il est conseillé de remplir la vasque avec de l'eau déjà mélangée (soit, pas avec de l'eau bouillante, puis de l'eau froide)

Il est avant tout nécessaire de remplir la vasque.

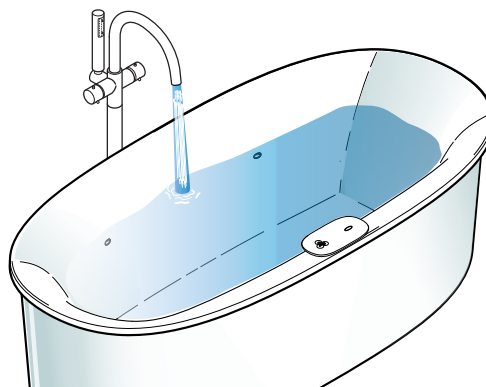

quelques conseils

■ **Une fois immergés dans la vasque**, le niveau d'eau doit couvrir complètement les jets.

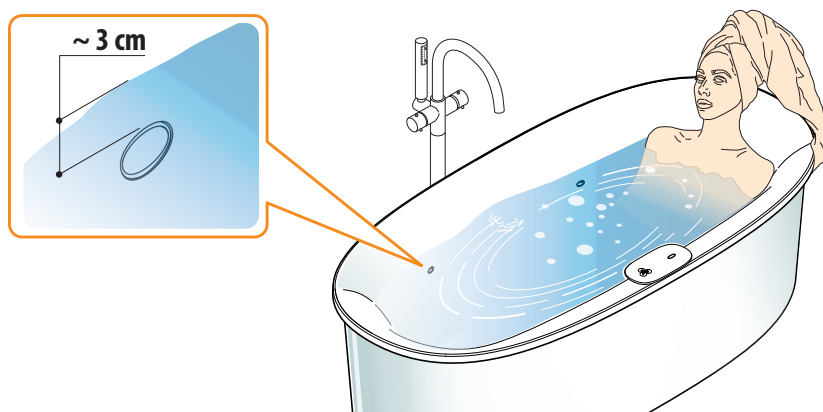

Plus la température de l'eau est élevée, plus la durée d'immersion dans la vasque doit être brève:

34-36 °C / 20 minutes
36-38 °C / 15 minutes
38-40 °C / 10 minutes

■ Techniquement, la durée de la fonction Swirlpool® varie de 15 à 20 minutes ; dans tous les cas les premiers effets se perçoivent déjà après 5-10 minutes : vous vous sentirez revitalisés, moins stressés, les muscles seront plus toniques, vous éprouverez un sens général de bien-être.

La durée de la fonction dépend toutefois beaucoup de la température de l'eau ; pour habituer le corps, il vaut mieux commencer avec un bain ne dépassant pas 10 minutes, jusqu'à atteindre une durée qui dans tous les cas doit être personnalisée en fonction de ses propres exigences.

■ Savon et bain moussant doivent être utilisés sans activer la fonction Swirlpool®, comme si on utilisait une baignoire normale.

sels de bain Jacuzzi®

■ Les sels de bain Jacuzzi® doivent être versés dans le récipient prévu à cet effet ; cette opération peut être effectuée avant d'activer la fonction Swirlpool® ou pendant celle-ci (référez-vous au chap. correspondant).



Bien-être original breveté. La technologie hors du temps de Swirlpool® utilise des jets qui massent, stimulent et tonifient tout l'organisme. Une action qui intéresse toutes les bandes musculaires, en détendant, énergisant et enfin en relaxant le corps.

activer la fonction

■ Allumer l'interrupteur principal et attendre quelques secondes afin que la procédure de mise en marche soit terminée.

■ Pour mettre en marche la fonction, appuyez brièvement sur la touche ≈ (la fonction commence lorsque vous levez le doigt).

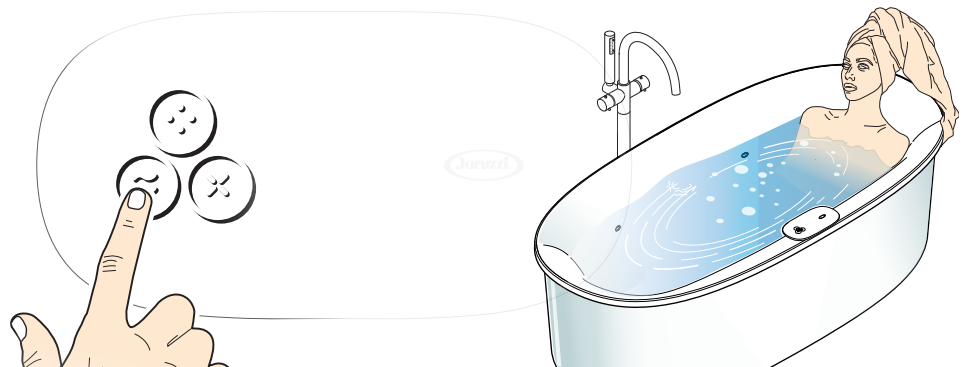

éteindre la fonction

■ Swirlpool® est programmée pour durer environ 20 minutes ; après ce temps, la fonction s'arrête automatiquement.

Si vous le souhaitez, il est possible de l'interrompre avant, en appuyant de nouveau sur la touche ≈ (la fonction est désactivée lorsque vous soulevez votre doigt).

Attendez que la vasque soit vide avant d'éteindre l'interrupteur principal ; de cette façon le drainage des tuyaux sera optimisé

■ Si vous ne souhaitez plus utiliser la vasque, videz-la et éteignez l'interrupteur principal.

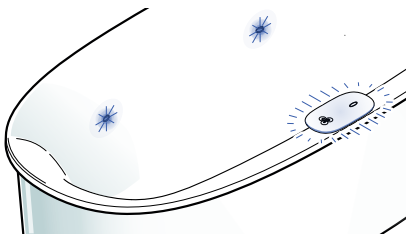

La vasque est équipée d'un capteur électronique empêchant à la pompe de se mettre en marche si le niveau d'eau est inférieur à celui prévu ; si en appuyant sur le bouton la pompe ne part pas tandis que les jets et l'afficheur clignotent, il faudra ajouter de l'eau et appuyer de nouveau sur le bouton.

la pompe s'arrête également s'il y a une baisse du niveau d'eau à l'improviste, par exemple provoquée par la sortie de la personne de la vasque ; dans tous les cas, une fois l'anomalie résolue (coupure de courant, baisse du niveau d'eau, etc.), la fonction peut être redémarrée moyennant le bouton prévu à cet effet.

Sels de bain Jacuzzi®

Pour les sportifs, améliore et accélère leur récupération

Détendez-vous avec une sensation de légèreté comme l'air

Une meilleure humeur pour gérer la routine quotidienne

Vitamines pour se relaxer et se régénérer

comment et où verser les sels

Les sels peuvent être versés avec la vasque éteinte ou bien avec la fonction Swirlpool® (et cascade) en marche

Les sels de bain créés pour Arga® sont des produits en accord avec une philosophie bio qui respecte l'eau tout en la gardant pure. Grâce à l'infuseur de bain intégré, l'eau recrée l'harmonie d'une infusion naturelle, sans résidu en suspension et sans avoir à mélanger les sels à la main : l'expérience du bain devient ainsi plus légère, une poésie individuelle écrite d'une manière différente chaque jour.

■ Carpo (Magnésium & calcium)

Protège, revitalise et tonifie en remplaçant les sels minéraux perdus lors d'un effort physique. Le magnésium et le calcium sont bénéfiques pour la récupération, aident à la relaxation mentale et peuvent contribuer à la régénération de la barrière cutanée protégeant des effets négatifs environnementaux.

■ Thallo (Iode & fleurs séchées de lavande)

Aide à améliorer les niveaux d'iode du corps et l'auto-guérison du corps en encourageant la relaxation. L'essence naturelle de lavande a des propriétés antioxydantes et aide à l'endormissement.

■ Auxo (Lithium & Zinc avec fleurs séchées d'hibiscus)

Une meilleure humeur permet de se relaxer et d'éliminer le stress. Le Zinc aide à maintenir en bonne santé la peau, les cheveux et les ongles. Les propriétés antioxydantes de l'hibiscus combattent les radicaux libres et ont un effet anti-âge sur la peau.

■ Eirene (Magnésium & vitamines)

Protège, revitalise et tonifie en remplaçant les sels minéraux perdus lors d'un effort physique. La vitamine B va combattre les effets de la fatigue tandis que la vitamine E va atténuer les inflammations, les effets du soleil et les points de pigmentation dus au vieillissement de la peau ou à l'exposition au soleil.

■ Tournez l'afficheur vers l'intérieur de la vasque, comme indiqué ; vérifiez que l'infuseur soit inséré dans son logement et versez à l'intérieur environ 250 g de produit.

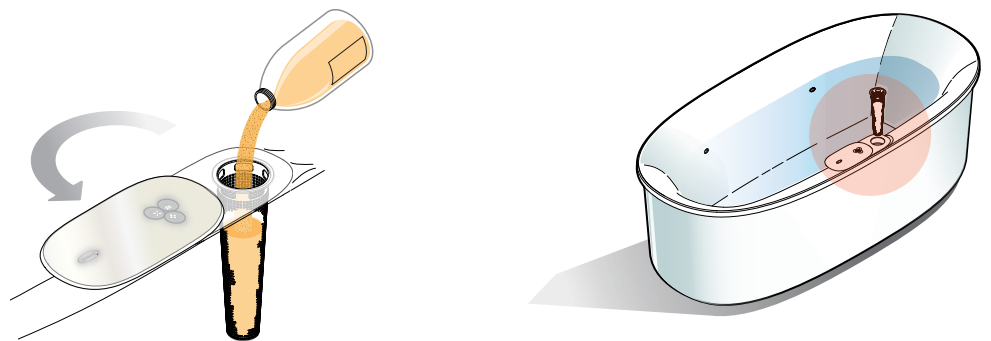

■ Activez la fonction Swirlpool®, puis la cascade, de manière à ce que le sel soit mélangé avec l'eau de la vasque (référez-vous aux chap. correspondants).

Après chaque utilisation, il est conseillé d'extraire l'infuseur et de le rincer, de manière à éliminer tout résidu de la grille filtrante.

⚠ **Produit cosmétique, ne pas ingérer. Produit à conserver à l'abri de l'humidité et hors de portée des enfants. Éviter le contact avec les yeux ou avec une plaie. Une exposition des sels au soleil peut changer la couleur.**

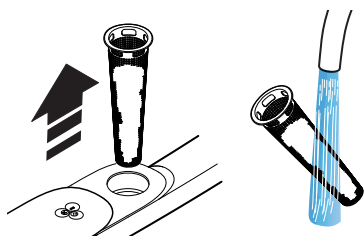

Cascade



La cascade est le complément naturel de la fonction Swirlpool® : c'est grâce à la cascade, en effet, qu'il est possible d'enrichir l'expérience hydrothérapeutique avec les sels de bain spécialement créés pour Arga®.

activer la fonction

■ Si vous le souhaitez, vous pouvez verser les sels de bain dans l'infuseur prévu à cet effet (référez-vous au chapitre correspondant).

■ Activez ensuite la fonction Swirlpool® (si pas déjà active, référez-vous au chapitre correspondant).

■ Pour activer la cascade, appuyez brièvement sur la touche  (la fonction commence lorsque vous levez le doigt).

Pour que la cascade fonctionne, il est nécessaire d'activer avant la fonction Swirlpool®

Entre la pression de la touche et la sortie de l'eau de la cascade, environ 10" s'écoulent, pendant lesquelles les jets et l'afficheur clignotent en bleu (cela pour signaler le fonctionnement de l'électrovane)

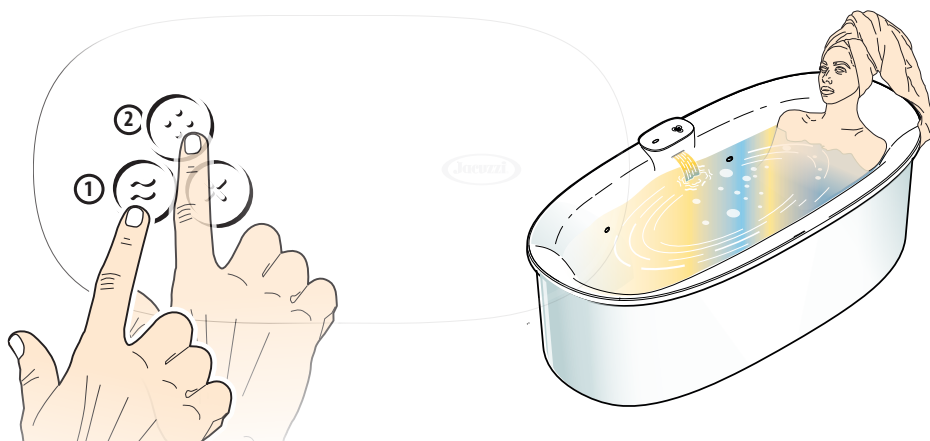
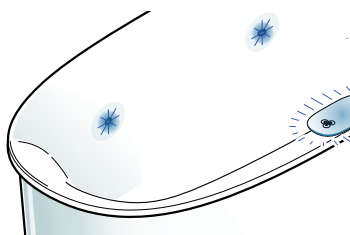

éteindre la fonction

■ Appuyez de nouveau sur la touche  (la fonction est désactivée lorsque vous soulevez votre doigt): le flux d'eau chaude baisse graduellement et les lumières clignotent en bleu, comme lors de la mise en marche (le fonctionnement de l'électrovane est signalé).

Il est possible de désactiver la cascade aussi en appuyant sur la touche de la fonction Swirlpool® (étant donné qu'en éteignant la pompe l'électrovane de la cascade se désactive aussi).

Attendez que la vasque soit vide avant d'éteindre l'interrupteur principal ; de cette façon le drainage des tuyaux sera optimisé

■ Si vous ne souhaitez plus utiliser la vasque, videz-la et éteignez l'interrupteur principal.

La conviction que les couleurs sont en mesure d'influencer la nature humaine est présente dans différentes civilisations, comme celle indienne et celle égyptienne. Particulièrement importantes sur le plan psychologique, les couleurs stimulent le bien-être et l'équilibre intérieur, tout en devenant régulateurs de nos états d'âme.

activer la fonction

■ Pour activer la fonction, appuyez brièvement sur le bouton ✂ (la fonction commence lorsque vous levez le doigt).

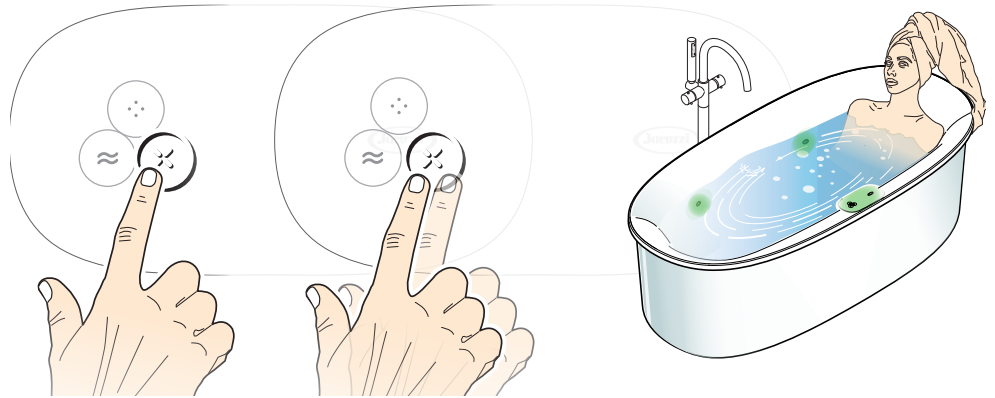

■ Il est possible d'avoir une lumière blanche ou colorée; une lumière dont la couleur change selon différentes séquences est également disponible.

séquences chromatiques

- **Cromodream** (basée sur une séquence mixte de couleurs) ;
- **Relax** (séquence basée sur la couleur bleue) ;
- **Energy** (séquence basée sur la couleur rouge) ;
- **Sun** (séquence basée sur couleurs chaudes et froides).

REMARQUE: chaque séquence commence graduellement, pour ensuite atteindre l'intensité caractéristique après quelques secondes.

couleurs à lumière fixe

- **blanc** ;
- **turquoise** ;
- **vert** ;
- **orange** ;
- **violet**.

sélectionner les couleurs

■ Pour passer d'une couleur à l'autre, ou pour changer de séquence, toucher de manière répétée la touche ✂.

éteindre la fonction

■ Pour l'éteindre, maintenir le doigt sur la touche ✂ jusqu'à ce que la lumière s'éteigne.

Si le niveau d'eau dans la vasque est inférieure à celui nécessaire pour la fonction Swirlpool®, la lumière fonctionnera à puissance réduite.

Il est possible d'utiliser le système Illumatherapy™ même si la vasque est vide, en utilisant la lumière de courtoisie (dans ce cas aussi la lumière fonctionnera à puissance réduite).

Hygiénisation de la baignoire

Jacuzzi propose le désinfectant J-MX 07^(*), en vente auprès des Centres d'Assistance ou des Revendeurs Agréés Jacuzzi®. J-MX 07 est un désinfectant rapide et persistant, parfait pour hygiéniser le circuit hydraulique de la baignoire, caractérisé par un ample rayon d'action et par une action dégraissante, détergente et désodorisante.

() produit disponible dans les Pays sélectionnés ; pour davantage d'informations, contacter les Centres d'Assistance ou les Revendeurs Agréés Jacuzzi®*

opérations préliminaires

■ Il est possible d'effectuer l'hygiénisation avec la même eau que celle utilisée pendant la fonction Swirlpool®, à condition que ni savons, ni huiles, ni cosmétiques, ni sels de bain n'aient été utilisés ; sinon, il est conseillé de vider et remplir de nouveau la vasque.

Dans tous les cas, le niveau de l'eau dans la vasque (*sans personne à l'intérieur*) doit recouvrir les buses.



■ Verser ensuite dans l'eau de la vasque environ 100 ml de liquide J-MX 07.

■ Pour activer la fonction, appuyez pendant environ 4 secondes sur la touche ~ : les jets et l'afficheur clignotent et la pompe s'active (pendant environ une minute), afin de faire circuler le liquide à l'intérieur du circuit hydraulique.

La vasque est équipée d'un capteur électronique empêchant à la pompe de se mettre en marche si le niveau d'eau est inférieur à celui prévu ; si en appuyant sur le bouton la pompe ne part pas tandis que les jets et l'afficheur clignotent, il faudra ajouter de l'eau et appuyer de nouveau sur le bouton.

la pompe s'arrête également s'il y a une baisse du niveau d'eau à l'improviste (ex. évacuation ouverte); dans tous les cas, une fois l'anomalie résolue (coupure de courant, baisse du niveau d'eau, etc.), la fonction peut être redémarrée moyennant le bouton prévu à cet effet.

L'hygiénisation ne peut être interrompue qu'en coupant le courant moyennant l'interrupteur principal

■ La fonction dure environ 10 minutes et est entièrement automatique (*les jets et l'afficheur clignotent pendant toute la durée de la fonction*). Environ une minute avant la fin de la fonction, la pompe s'active de nouveau pour rincer les tuyaux.

Attendez que la vasque soit vide avant d'éteindre l'interrupteur principal ; de cette façon le drainage des tuyaux sera optimisé

■ Lorsque les jets et l'afficheur arrêtent de clignoter, la fonction peut être considérée comme terminée : ouvrir l'évacuation et videz la vasque.



Il est indispensable d'évacuer l'eau utilisée pour l'hygiénisation, car le liquide est irritant pour l'épiderme.

En cas de problème...

Il est recommandé de toujours lire attentivement le suivant manuel; en cas de problème, se référer au guide suivant.

la fonction Swirlpool® / hygiénisation ne démarre pas

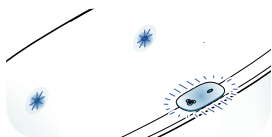

- Vérifier que l'interrupteur principal soit allumé.
- Assurez-vous d'appuyer sur la touche relative, puis soulevez le doigt; pour activer l'hygiénisation, maintenez enfoncé le bouton pendant environ 4 secondes.
- Le niveau d'eau n'est pas suffisant (lorsque l'on tente de mettre en marche la fonction, les jets et l'afficheur clignotent).
Remplissez la vasque jusqu'au niveau indiqué (voir chap. « fonction Swirlpool® ») et agissez de nouveau sur la touche.

la fonction Swirlpool® / hygiénisation s'arrête toute seule

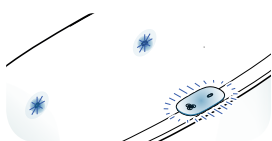

- Vérifiez que l'alimentation électrique n'a pas été coupée.
- Assurez-vous d'appuyer sur la touche relative, puis soulevez le doigt.
- La durée de la fonction est déjà prédéfinie en usine pour une durée de 20 minutes environ. Par conséquent, après ce temps, le cycle s'arrête tout seul ; il suffit donc d'appuyer de nouveau sur le bouton de mise en marche.
- si l'eau descend en dessous du niveau minimal (ex. évacuation ouverte), la pompe s'arrête (les jets et l'afficheur clignotent).
Remplissez la vasque jusqu'au niveau indiqué (voir chap. «opérations préliminaires») et agissez de nouveau sur la touche.

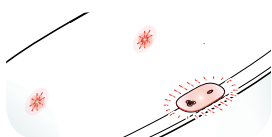

- Dans le cas de la hygiénisation, les jets et l'afficheur clignotent rapidement pendant environ 5 minutes (après ce temps, le clignotement continue lentement).
Rétablir le niveau de l'eau dans les 5 minutes qui suivent la signalisation (la pompe se met en marche et le cycle continue) ; en cas contraire, le cycle s'interrompt définitivement.

Le débit des jets a diminué

- Nettoyez la bouche d'aspiration en suivant les instructions du paragraphe « Entretien ».

L'écran ne reçoit pas les commandes

- Si l'on appuie erronément en même temps sur deux touches, aucune fonction ne s'active. Il faudra attendre au moins 3 secondes avant de pouvoir activer une nouvelle commande.
- Si l'écran est couvert d'un voile d'eau, il pourrait ne pas recevoir les commandes. Il suffit de l'essuyer avec la paume de la main puis attendre environ 3 secondes avant de pouvoir activer une nouvelle commande.

Entretien ordinaire

Il est recommandé de toujours lire attentivement le suivant manuel; en cas de problème, se référer au guide suivant.

⚠ ATTENTION ! Débrancher l'appareil de la ligne d'alimentation électrique avant d'effectuer toute intervention d'entretien.

Bouche d'aspiration

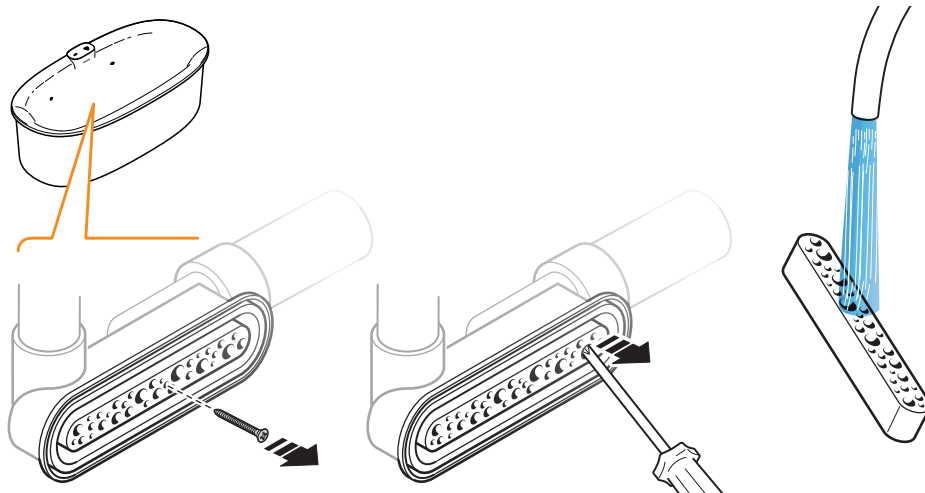

■ Retirez la vis et nettoyez le compartiment des buses à l'aide d'un jet vigoureux, en utilisant éventuellement un savon liquide.

■ Rincez l'élément, de manière à éliminer tout résidu ; fixez-le de nouveau sur la buse.

Infuseur (panier porte-sels)

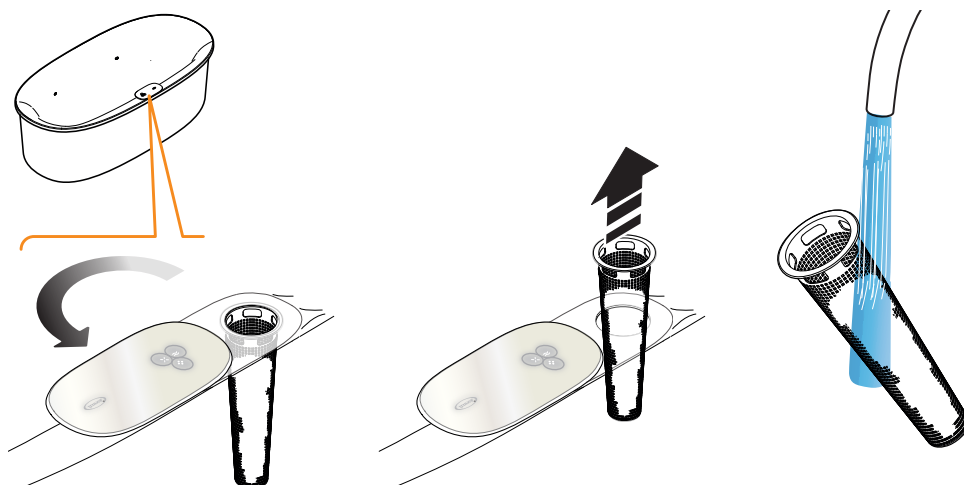

■ Tournez l'afficheur et extrayez l'infuseur.

■ Rincez-le de manière à éliminer tout résidu de la grille filtrante ; puis réinsérez le diffuseur dans son logement et repositionnez l'afficheur.

Afficheur

■ IL suffit d'essuyer la surface ; pour le nettoyage, n'utilisez que des détergents liquides neutres non abrasifs.

N'utilisez ni détergents en poudre, ni serviettes abrasives, ni acétone ou autres solvants.

Baignoire

■ Il suffit d'essuyer les différents composants; pour le nettoyage de la baignoire, utilisez uniquement des détergents liquides neutres et non abrasifs.

N'utilisez pas de détergents en poudre, de lingettes abrasives, d'acétone et autres solvants.

Entretien extraordinaire

■ Toute intervention d'entretien extraordinaire, comme celles relatives aux organes électromécaniques présents sous le bord de la baignoire et au nettoyage spécifique de ceux-ci, ainsi que la réparation de rayures et de taches présentes sur les parties en acrylique, incombent exclusivement à un personnel spécialisé. Dans ces cas, s'adresser exclusivement aux Centres d'Assistance Agréés Jacuzzi®.

En cas d'interventions d'entretien et/ou de réparation, nécessitant le remplacement de composants, utiliser des pièces détachées originales Jacuzzi® ; en cas contraire, le fabricant décline toute responsabilité pour tout dommage dérivant de l'intervention effectuée.

Jacuzzi Europe S.p.A. conseille, pour toutes les opérations et les interventions non décrites dans ce manuel, de s'adresser au Centre d' Assistance Jacuzzi® de votre région.

Pour toutes les interventions d'entretien extraordinaire, il est conseillé de contacter un Centre d'Assistance Jacuzzi® agréé, en communiquant lorsque requis les données suivantes :

- *modèle ;*
- *date d'achat ;*
- *numéro de série (reporté sur le certificat de garantie).*

modèle _____
date d'achat _____
numéro de série _____



**Die neue Form
von Wohlbefinden**





Die neue Form von Wohlbefinden

Arga® ist eine Kunst des Wohlbefindens: Es gibt keinen Moment des Tages, der besser als ein anderer geeignet ist. Wähle Sie einen Zeitpunkt, an dem Sie bereit sind, die Welt da draußen hinter sich zu lassen und sich zu entspannen ...

"Im Wasser liegt Heil" wusste schon der Priester Sebastian Kneipp in der zweiten Hälfte des neunzehnten Jahrhunderts – und so legte er den Grundstein für die moderne Hydrotherapie: eine Methode, die auf zahlreichen Wasseranwendungen basiert.

Teil- und Ganzkörperduschen, kalte und heiße oder Dampfbäder, Schwammmassagen und Barfuß-Spaziergänge (auch im Meer oder einem Bach) tragen dank der thermischen Gegensätze von kaltem und heißem Wasser tragen zur Stimulierung der natürlichen Selbstheilungskräfte des Körpers bei.

Auf eine erste Reaktion der Haut folgt eine zweite, die die internen Gewebeschichten des Körpers erreicht, die an der Oberfläche über Nervenbahnen miteinander verbunden sind, und die lokale Konzentration des Blutes bringt den zu behandelnden Bereich des Körpers in einen Zustand des Gleichgewichts. Ein neutrales Verfahren also, das die Heilungskräfte anregt, die bereits in jedem von uns angelegt sind, und so dazu beiträgt, den Gesundheitszustand wieder herzustellen.



Wasserspiele

Arga® kann zu einem Ort für einige einfache, wohltuende Übungen werden, die zugleich auch noch Spaß machen. Probieren Sie, die folgenden Tipps zu befolgen, und das Wasser wird fast jede Bewegung leichter machen.

Beine: *Lehnen Sie sich gegen die Rückenlehne, heben Sie ein Bein an, beugen Sie es, und bringen Sie das Knie langsam zum Körper; strecken Sie dann das Bein wieder, und wiederholen Sie die Übung drei Mal pro Bein. Sie können bis zu fünf Serien nacheinander durchführen.*

Bauchmuskeln: *Lehnen Sie sich gegen die Rückenlehne, atmen Sie tief ein, und spannen Sie beim Ausatmen die Bauchmuskeln an. Machen Sie diese Übung mit Ruhe, und versuchen Sie, sie fünf Mal zu wiederholen. Sie können diese Übung mit der Zeit bis zu zehn Mal wiederholen.*

Schulter und Nacken: *Vergewissern Sie sich, dass Ihre Schultern vollständig unter Wasser sind, und drehen Sie dann mit einer langsamen Bewegung die Schultern fünf Mal vorwärts und rückwärts. Bewegen Sie dann in derselben Position (mit vollständig eingetauchten Schultern) den Kopf vorsichtig und langsam von einer Seite zur anderen. Machen Sie zwischen den einzelnen Übungen immer eine Pause, und führen Sie je drei vollständige Serien durch. Sie können die Anzahl der nacheinander durchgeführten Serien mit der Zeit auf bis zu zehn erhöhen.*

Entspannung: *Nachdem Sie die Übungen abgeschlossen haben, setzen Sie sich aufrecht hin, schließen Sie die Augen, und machen Sie einige langsame Atemzyklen (Ein- und Ausatmen).*

Die Natur Umaren

Zeit und Wasser haben viel mehr gemeinsam, als es auf den ersten Blick erscheint: Beide fließen harmonisch innerhalb des Universums von Arga®, der revolutionären Badewanne von Jacuzzi®, die zur Neudefinition des individuellen Wohlbefindens konzipiert wurde.

Mit der neuen Technologie Swirlpool® erreicht das Baderlebnis eine neue Dimension der Behaglichkeit: eine intime Umarmung, ein Eintauchen in die Ruhe eines Bachs, eine Wiege inmitten der Natur.

Dank der sanften Wirbel, die von farbigen Wasserstrahlen gebildet werden, kommt die Erfahrung in Arga® einem Fest der Sinne gleich.

Jacuzzi®- Badesalze

Die für Arga® konzipierten Badesalze, die die Vorgaben der Bio-Philosophie erfüllen und somit die Reinheit des Wassers bewahren. Die Salze und die Blütenblätter sind bereits perfekt gemischt, um dem Wasser je nach Anforderung und Wunsch besondere Eigenschaften zu verleihen, sodass mit dem Eintauchen in Arga® eine individuelle Behandlung ermöglicht wird.

Dank des innovativen, in Arga® eingebauten Infusionsspenders wird im Wasser die Harmonie eines natürlichen Salzbad kreiert, ohne dass Reste in der Schwebel verharren oder die Salze mit der Hand vermischt werden müssen: Die Erfahrung des Badens wird somit zu einem unbeschwertem Vergnügen, zu einer reinen individuellen Poesie, die jeden Tag einen neuen, eigenen Ausdruck findet.

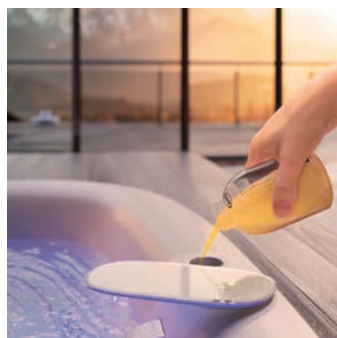

Hinweise

■ Der Gebrauch dieses Geräts ist Kindern ab 8 Jahren sowie Personen mit eingeschränkten motorischen, sensorischen und/oder kognitiven Fähigkeiten nur unter Aufsicht gestattet oder dann, wenn sie über die erforderlichen Kenntnisse für die sichere Verwendung des Geräts verfügen sowie die Gefahren kennen, die sich aus seinem unsachgemäßen Gebrauch ergeben können.

■ Kinder müssen beaufsichtigt werden, damit sichergestellt ist, dass sie nicht mit dem Gerät spielen oder Tätigkeiten vornehmen, die Erwachsenen oder Fachpersonal vorbehalten sind (Wartungsarbeiten, Reinigung usw.).

■ Die Wannen dürfen immer nur im Innenbereich verwendet werden.

■ Der Gebrauch oder die Erreichbarkeit von unter Spannung stehenden Geräten beim Aufenthalt im Apparat ist gefährlich.

■ Besonders vorsichtig sein, wenn die Wanne allein genutzt werden soll: Zu lange warme Bäder können zu Übelkeit, Schwindel und Ohnmacht führen.

Wenn die Unterwassermassage für längere Zeit genutzt werden soll, sichergehen, dass die Wassertemperatur niedrig genug ist (siehe Kap. "Unterwassermassage - ein paar Tipps").

■ Keine Wasser mit einer Temperatur von mehr als 40 °C verwenden.

■ Der Whirlpool darf nicht nach Alkoholgenuss, Drogenkonsum oder nach Einnahme von Medikamenten benutzt werden, die Schläfrigkeit verursachen oder den Blutdruck verändern.

■ Personen, die Probleme mit Kapillarfragilität haben, sollten die Nutzungsdauer der Wanne begrenzen.

■ Die Nutzung des Whirlpools ist kontraindiziert bei schweren Erkrankungen, Krankheiten in akuter Phase, akuter und chronischer Lungenschwäche, Herz-Kreislauf-Problemen und einigen Hautkrankheiten.

Im Zweifel sollten Sie sich an den Arzt Ihres Vertrauens wenden.

■ Die Wanne mit bereits gemischtem Wasser füllen (nicht zuerst heißes und danach kaltes Wasser einlaufen lassen), damit die Rohrleitungen nicht beschädigt werden und die Ablagerung von Kalkstein reduziert wird.

■ Während der Verwendung der Funktion Swirlpool® die Haare mindestens 40 cm von der Ansaugöffnung entfernt halten.

Vergewissern Sie sich vor dem Start der Unterwassermassage, dass die Abdeckung richtig fest sitzt.

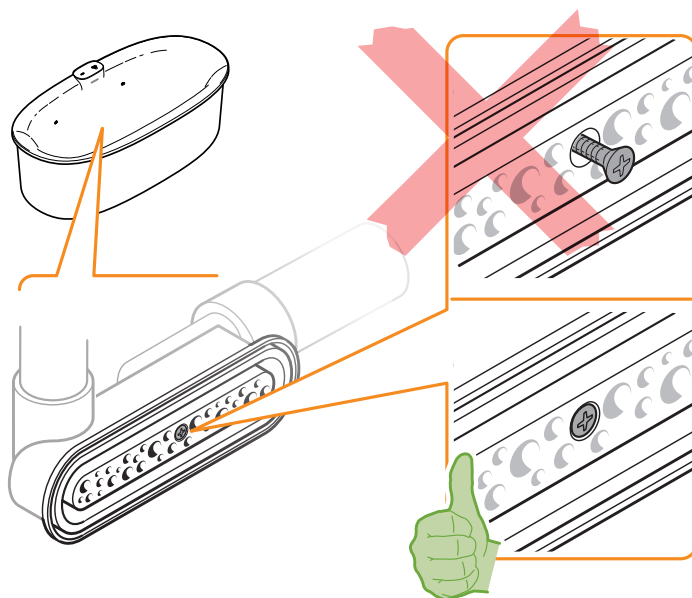

■ Es ist streng verboten, die Anlage für andere Zwecke, als die ausdrücklich vorgesehenen zu benutzen.

■ Denken Sie IMMER daran, erst die laufende Funktion abzuschalten, bevor Sie die Wanne leeren; am Ende der Nutzung auch den Schalter an der Stromleitung der Wanne abschalten.

■ Wenn die Anlage von Dritten benutzt wird, muss der Eigentümer diese Benutzer über den richtigen Gebrauch und die Sicherheitshinweise aufklären.

■ Jacuzzi haftet nicht für Schäden, die durch unsachgemäßen Gebrauch entstehen können.

■ Bei Wartungsarbeiten und/oder Reparaturen dürfen ausschließlich Original-Ersatzteile von Jacuzzi® verwendet werden. Der Hersteller haftet nicht für Schäden, die auf die Nichtbeachtung dieser Vorschrift zurückzuführen sind.

Vorbereitende Arbeiten

Es empfiehlt sich, die Wanne mit bereits vorgemischtem Wasser zu befüllen (d. h. nicht erst heißes und dann kaltes oder umgedreht)

Füllen Sie zunächst die Wanne.

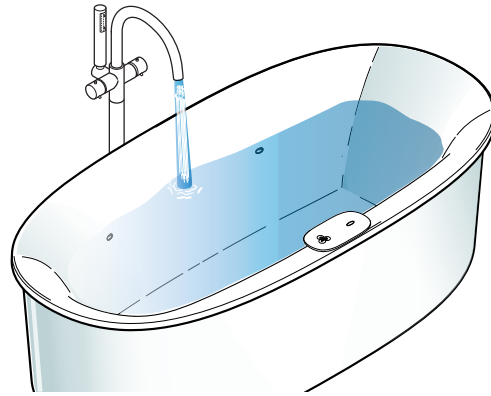

Ein paar Tipps

■ **Wenn Sie in der Wanne sitzen**, müssen die Düsen vollständig unter Wasser sein.

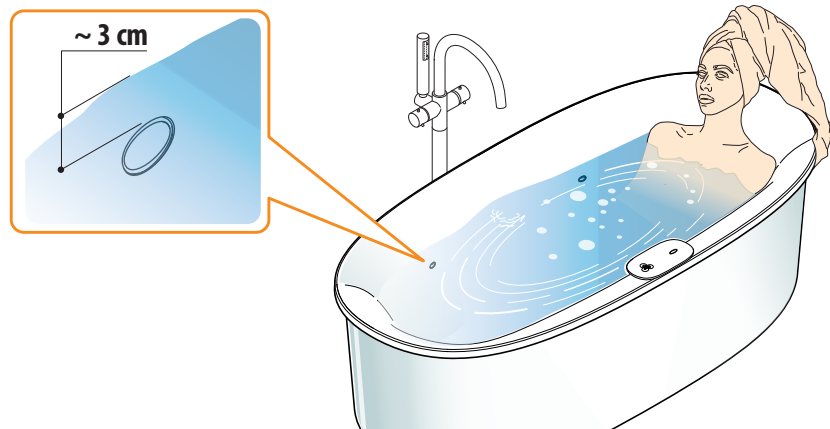

Je höher die Wassertemperatur ist, desto kürzer muss die Dauer des Bads sein

34-36 °C / 20 Minuten
36-38 °C / 15 Minuten
38-40 °C / 10 Minuten

■ Technisch gesehen kann die Dauer der Funktion Swirlpool® zwischen 15 und 20 Minuten variieren; die ersten Effekte stellen sich jedoch bereits nach 5 bis 10 Minuten ein: Sie werden sich belebt und weniger gestresst fühlen, ihre Muskeln erscheinen straffer und Sie fühlen sich allgemein besser.

Die Dauer der Funktion hängt jedoch stark von der Wassertemperatur ab; um den Körper an die Massage zu gewöhnen, sollten Sie mit einem Bad von höchstens 10 Minuten beginnen und nach und nach eine Dauer erreichen, die sich nach Ihren individuellen Anforderungen richtet.

■ Bei Verwendung von Seife und Badeschaum darf die Wanne nur als normale Badewanne ohne Aktivierung der Funktion Swirlpool® genutzt werden.

Badesalze Jacuzzi®

■ Die Badesalze Jacuzzi® müssen in den entsprechenden Behälter gefüllt werden; dies kann sowohl vor Aktivierung der Funktion Swirlpool® als auch währenddessen erfolgen (siehe das entsprechende Kap.).

Swirlpool®



Einmaliges, patentiertes Wohlbefinden. Die zeitlose Technologie Swirlpool® arbeitet mit Düsen, die den gesamten Organismus massieren, stimulieren und kräftigen. Eine Wirkung, die alle Muskelstränge anspricht, sie lockert, neue Energie schenkt und so den Körper entspannt.

Aktivieren der Funktion

- Den Hauptschalter einschalten und einige Sekunden warten, bis der Startvorgang abgeschlossen ist.
- Drücken Sie zum Starten der Funktion kurz die Taste  (Die Funktion beginnt, wenn Sie Ihren Finger anheben).

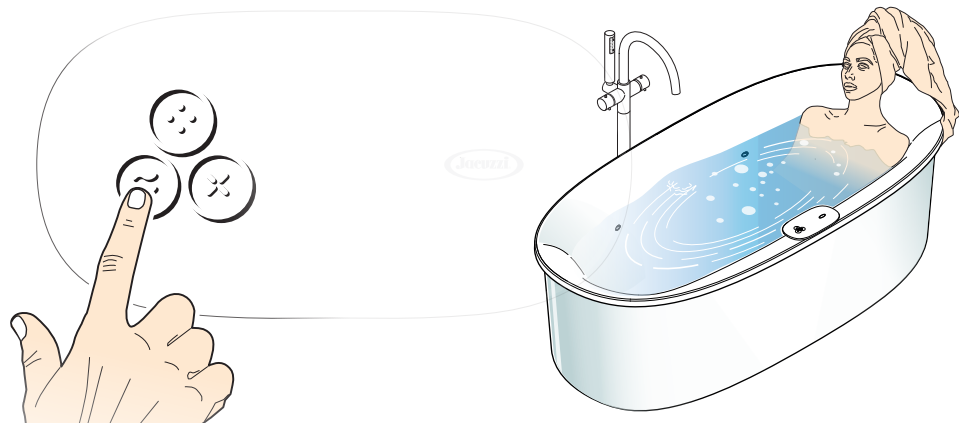

Ausschalten der Funktion

- Swirlpool® ist für eine Dauer von ca. 20 Minuten programmiert; nach dieser Zeit wird die Funktion automatisch beendet.

Wenn gewünscht, können Sie die Funktion vorzeitig durch Drücken der Taste  beenden (Die Funktion wird deaktiviert, wenn Sie Ihren Finger anheben).

Warten Sie, bis die Wanne leer ist, ehe Sie den Hauptschalter abschalten, auf diese Weise wird die Leerung der Leitungen optimiert

- Wenn Sie die Wanne nicht mehr benutzen möchten, leeren Sie sie und schalten Sie den Hauptschalter ab.

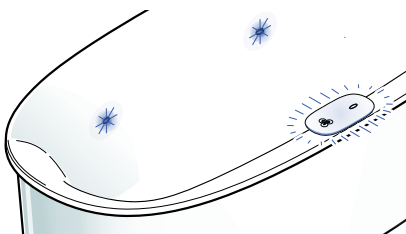

Die Wanne ist mit einem Sensor ausgestattet, der einen Start der Pumpe verhindert, wenn der Wasserstand unter dem vorgesehenen liegt; wenn also die Pumpe bei Drücken der Taste nicht gestartet wird, während die Düsen und das Display blinken, müssen Sie Wasser auffüllen und die Taste erneut drücken.

Die Pumpe hält auch dann an, wenn der Wasserstand plötzlich fällt, zum Beispiel, wenn der Badende die Wanne verlässt; in jedem Fall kann die Funktion nach Beheben des Problems (Stromausfall, Absinken des Wasserstands usw.) durch Drücken der entsprechenden Taste wieder gestartet werden.

Jacuzzi®- Badesalze

Für Sportler, um die Regeneration
zu beleben und zu beschleunigen

Entspannen Sie sich und fühlen
Sie sich so leicht wie Luft

Stimmungsaufheller die tägliche
Routine zu verwalten

Vitamin - angereichert zur
Entgiftung und Verjüngung

Wie und wo das Salz eingefüllt wird

Das Salz kann sowohl bei abgeschalteter Wanne als auch bei laufender Funktion Swirlpool® (und laufender Kaskade) eingefüllt werden

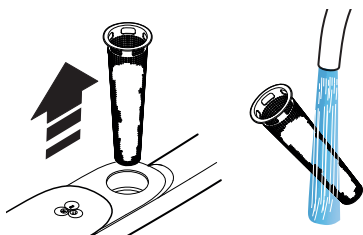

Die für Arga® konzipierten Badesalze, die die Vorgaben der Bio-Philosophie erfüllen und somit die Reinheit des Wassers bewahren. Dank des innovativen, in Arga® eingebauten Infusionsspenders wird im Wasser die Harmonie eines natürlichen Salzbades kreiert, ohne dass Reste in der Schwebel verharren oder die Salze mit der Hand vermischt werden müssen: Die Erfahrung des Badens wird somit zu einem unbeschwernten Vergnügen, zu einer reinen individuellen Poesie, die jeden Tag einen neuen, eigenen Ausdruck findet.

■ Carpo (Magnesium und Kalzium)

Es schützt, revitalisiert und belebt. Es ersetzt Mineralien, die durch körperliche Anstrengung verloren gegangen sind. Magnesium und Kalzium haben Rückgewinnungsvorteile. Es entspannt den Geist und kann bei der Wiederherstellung der Hautbarriere helfen, die den Körper vor negativen Umwelteinflüssen schützt. "

■ Thallo (Jod & Lavendel getrocknete Blumen)

Erhöht den Jodgehalt, fördert die Selbstheilungskräfte des Körpers und fördert die Entspannung. Die Essenz von natürlichem Lavendel hat antioxidative Eigenschaften und hilft beim Schlafen

■ Auxo (Lithium und Zink mit getrockneten Hibiskusblüten)

Ein Stimmungselevator, der entspannt und den Stress schmelzen lässt. Zink hilft, gesunde Haut, Haare und Nägel zu erhalten. Anti-Hibiskus-Eigenschaften bekämpfen freie Radikale und wirken als Antiaging auf die Haut.

■ Eirene (Magnesium und Vitamin)

Es schützt, revitalisiert und belebt und ersetzt Mineralien, die durch körperliche Anstrengung verloren gehen. Vitamin B wirkt gegen die Auswirkungen von Müdigkeit, während Vitamin E Entzündungen, Sonnenbrand und Pigmentflecken, die auf alternder oder sonnengeschädigter Haut auftreten, zu lindern

■ Drehen Sie das Display in Richtung Wanneninneres, wie gezeigt; prüfen Sie, dass sich der Siebeinsatz in seinem Sitz befindet, und geben Sie etwa 250 g Produkt hinein.

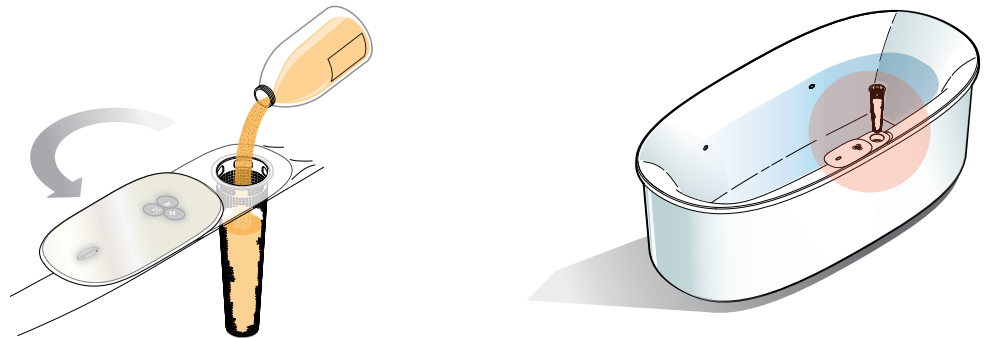

■ Aktivieren Sie die Funktion Swirlpool® und dann die Kaskade, damit das Salz mit dem Wasser in der Wanne vermischt wird (siehe die entsprechenden Kapitel).

Nach jeder Verwendung sollte der Siebeinsatz herausgenommen und ausgespült werden, damit eventuelle Rückstände aus dem Filtergitter entfernt werden.

⚠ Kosmetisches Produkt, nicht einnehmen. Bewahren Sie die Flasche vor Feuchtigkeit geschützt und für Kinder unzugänglich auf. Darf nicht in die Augen oder in die offene Haut gelangen. Sonnenlicht kann Farbveränderungen verursachen.

Kaskade



Die Kaskade ist die natürliche Ergänzung der Funktion Swirlpool®: So wird es dank der Kaskade möglich, das Erlebnis der Hydrotherapie mit den Badesalzen zu bereichern, die speziell für Arga® entwickelt wurden.

Aktivieren der Funktion

■ Wenn gewünscht, können Sie das Badesalz in den entsprechenden Siebeinsatz füllen (siehe das entsprechende Kapitel).

■ Aktivieren Sie dann die Funktion Swirlpool® (wenn sie nicht bereits aktiv ist, siehe das entsprechende Kapitel).

■ Zum Aktivieren der Kaskade drücken Sie kurz die Taste  (Die Funktion beginnt, wenn Sie Ihren Finger anheben).

Damit die Kaskade funktioniert muss zuerst die Funktion Swirlpool® aktiviert werden

Zwischen dem Drücken der Taste und dem Austritt des Wassers aus der Kaskade vergehen ca. 10", während der die Düsen und das Display blau blinken (dies zeigt den Betrieb des Magnetventils an)

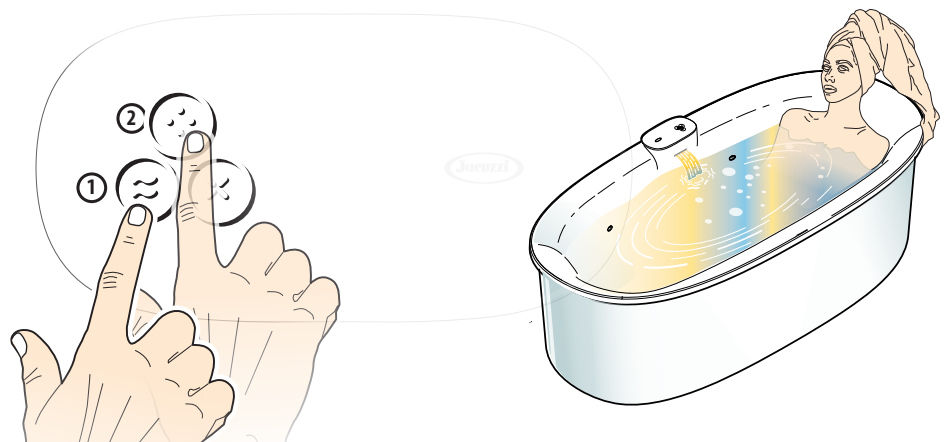
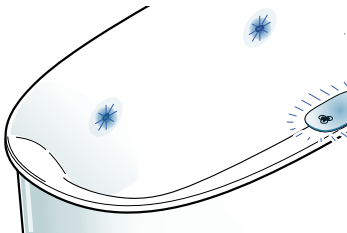

Abschalten der Funktion

■ Drücken Sie erneut die Taste  (Die Funktion wird deaktiviert, wenn Sie Ihren Finger anheben): Der Wasserfluss nimmt nach und nach ab und die Beleuchtung blinkt blau, wie beim Start (damit wird der Betrieb des Magnetventils angezeigt).

Die Kaskade kann auch durch Drücken der Taste der Funktion Swirlpool® deaktiviert werden (da bei Abschalten der Pumpe auch das Magnetventil der Kaskade deaktiviert wird).

Warten Sie, bis die Wanne leer ist, ehe Sie den Hauptschalter abschalten, auf diese Weise wird die Leerung der Leitungen optimiert

■ Wenn Sie die Wanne nicht mehr benutzen möchten, leeren Sie sie und schalten Sie den Hauptschalter ab.

Die Überzeugung, dass Farben die menschliche Natur beeinflussen können, ist in verschiedenen Kulturen, wie etwa der der Indianer und der der Ägypter, verwurzelt. Von besonderer Bedeutung auf psychologischer Ebene ist die Tatsache, dass Farben das Wohlbefinden und das innere Gleichgewicht stimulieren und dabei Einfluss auf unseren Gemütszustand nehmen.

Aktivieren der Funktion

■ Um die Funktion zu aktivieren, drücken Sie kurz die Taste ✕ (Die Funktion beginnt, wenn Sie Ihren Finger anheben).

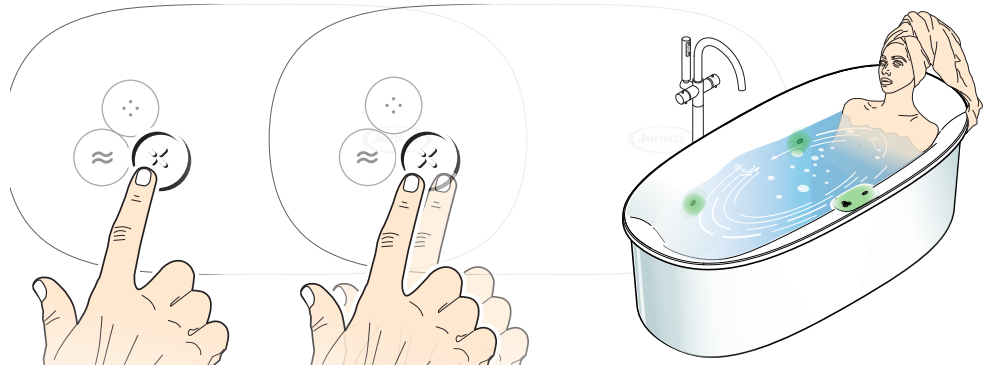

■ Man kann zwischen weißem und farbigem Licht wählen; es kann auch veranlasst werden, dass das Licht die Farbe im Laufe der Zeit mit verschiedenen Abfolgen wechselt.

Farbsequenzen

- **Cromodream** (basiert auf einer gemischten Farbfolge);
- **Relax** (Abfolge basierend auf der Farbe blau);
- **Energy** (Abfolge basierend auf der Farbe rot);
- **Sun** (Abfolge basierend auf die warme und kalte Farben).

HINWEIS: Jede Abfolge beginnt allmählich und erreicht schließlich nach einigen Sekunden die charakteristische Intensität.

Monochromes Licht

- weiß;
- türkis;
- grün;
- orange;
- lila.

Auswählen der Farben

■ Um von einer Farbe zur anderen überzugehen, oder um die Abfolge zu wechseln, wiederholt die Tasten  drücken.

Ausschalten der Funktion

■ Zum Abschalten den Finger auf die Taste ✕ halten, bis das Licht erlischt.

Wenn der Wasserstand in der Wanne unter dem liegt, der für die Funktion Swirlpool® erforderlich ist, funktioniert die Beleuchtung mit verringerter Leistung.

Das System Illumatherapy™ kann auch bei leerer Wanne genutzt werden, und zwar als Hilfslicht (auch in diesem Fall funktioniert die Beleuchtung mit verringerter Leistung).

Desinfizieren der Wanne

Jacuzzi bietet das Desinfektionsmittel J-MX 07^(*) an, das bei den Kundendienststellen oder autorisierten Händlern von Jacuzzi® erhältlich ist. J-MX 07 ist ein schnell wirkendes und langanhaltendes Desinfektionsmittel und ideal zum Desinfizieren des Wasserkreislaufs der Wanne, das sich durch ein breites Wirkspektrum mit fettlösender, reinigender und desodorierender Wirkung auszeichnet.

() Das Produkt ist in ausgewählten Ländern erhältlich; für Informationen wenden Sie sich an die Kundendienststellen oder autorisierten Händler von Jacuzzi®.*

Vorbereitungen

■ Die Desinfizierung kann mit demselben Wasser vorgenommen werden, das zuvor während der Funktion Swirlpool® verwendet wurde – unter der Voraussetzung, dass dabei keine Seifen, Öle, Kosmetika oder Badesalze zum Einsatz gekommen sind; anderenfalls sollte die Wanne zunächst geleert und erneut befüllt werden.

In jedem Fall muss der Wasserstand in der Wanne (*wenn sich nichts und niemand darin befindet*) die Düsen bedecken.



■ Geben Sie dann in das Wasser der Wanne etwa 100 ml der Flüssigkeit J-MX 07 geben.

Aktivieren der Funktion

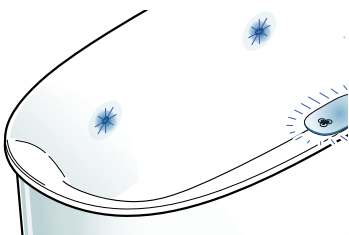

■ Zum Aktivieren der Funktion drücken Sie etwa 4 Sekunden lang die Taste : Die Düsen und das Display blinken und es wird die Pumpe aktiviert (für etwa eine Minute), damit die Flüssigkeit im Inneren des Wasserkreislaufs zirkuliert.

Die Wanne ist mit einem Sensor ausgestattet, der einen Start der Pumpe verhindert, wenn der Wasserstand unter dem vorgesehenen liegt; wenn also die Pumpe bei Drücken der Taste nicht gestartet wird, während die Düsen und das Display blinken, müssen Sie Wasser auffüllen und die Taste erneut drücken.

Die Pumpe hält auch dann an, wenn der Wasserstand plötzlich fällt (z. B. weil der Abfluss nicht verschlossen ist); in jedem Fall kann die Funktion nach Beheben des Problems (Stromausfall, Absinken des Wasserstands usw.) durch Drücken der entsprechenden Taste wieder gestartet werden.

Die Desinfizierung kann nur unterbrochen werden, indem die Stromversorgung mithilfe des Hauptschalters abgeschaltet wird

■ Die Funktion dauert etwa 10 Minuten und ist vollkommen automatisch (*Die Düsen und das Display blinken während der gesamten Funktion*); etwa eine Minute vor Ende der Funktion wird die Pumpe erneut aktiviert, um die Leitungen noch einmal zu spülen.

Warten Sie, bis die Wanne leer ist, ehe Sie den Hauptschalter abschalten, auf diese Weise wird die Leerung der Leitungen optimiert

■ Wenn Düsen und Display aufhören zu blinken, kann die Funktion als beendet betrachtet werden; öffnen Sie jetzt den Abfluss und leeren Sie die Wanne.



Das zur Desinfektion verwendete Wasser muss anschließend unbedingt abgelassen werden, da es sonst Hautreizungen hervorruft.

Bei Schwierigkeiten ...

Lesen Sie vor dem Gebrauch immer erst aufmerksam die folgende Anleitung; sollten Probleme auftreten, schlagen sie im folgenden Leitfaden nach.

die Funktion Swirlpool / Desinfizieren startet nicht

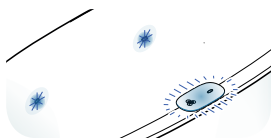

- Prüfen, dass der Hauptschalter eingeschaltet ist.
- Achten Sie darauf, die relative Taste zu drücken und dann den Finger zu heben; um die Desinfizieren zu aktivieren, halten Sie die Taste etwa 4 Sekunden lang gedrückt.
- Der Wasserstand ist zu niedrig (wenn versucht wird, die Funktion zu starten, blinken die Düsen und das Display).
Befüllen Sie die Wanne bis zum angegebenen Stand (siehe Kap. „Funktion Swirlpool®“) und drücken Sie die Taste erneut.

die Funktion Swirlpool® / Desinfizieren hält automatisch an

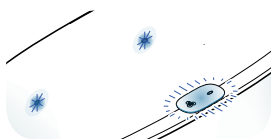

- Überprüfen Sie, ob der Strom ausgefallen ist.
- Achten Sie darauf, die relative Taste zu drücken und dann den Finger zu heben.
- Die Dauer der Funktion ist bereits werkseitig für eine Dauer von etwa ca. 20 Minuten voreingestellt; anschließend hält der Zyklus von selbst an und Sie müssen nur erneut die Start-Taste drücken.

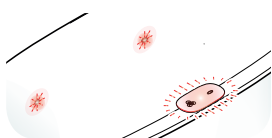

- Sollte das Wasser unter den Mindeststand sinken (z. B. weil der Abfluss offen ist), hält die Pumpe an (die Düsen und das Display blinken).
Befüllen Sie die Wanne bis zum angegebenen Stand (siehe Kap. „Vorbereitende Arbeiten“) und drücken Sie die Taste erneut.
- Bei der Desinfizieren blitzen die Düsen und das Display etwa 5 Minuten lang schnell ab (nach dieser Zeit geht das Aufblinken langsam weiter).
Die Wanne innerhalb von 5 Minuten ab der Anzeige auffüllen (die Pumpe startet und der Zyklus wird fortgesetzt); anderenfalls wird der Zyklus endgültig abgebrochen.

Der Fluss der Düsen nahm ab

- Reinigen Sie die Ansaugöffnung/en, folgen Sie dabei den Anleitungen aus dem Kapitel „Wartung“.

Das Display empfängt keine Befehle

- Falls versehentlich zwei Tasten gleichzeitig berührt werden, wird keine Funktion aktiviert. Sie müssen 3 Sekunden warten, bevor ein neuer Befehl erteilt werden kann.
- Auch wenn das Display mit einem Wasserschleier bedeckt ist, kann es sein, dass es keine Befehle empfängt. Es reicht aus, mit der Hand darüber zu wischen um das Wasser zu entfernen und 3 Sekunden zu warten, dann kann ein neuer Befehl erteilt werden.

Ordentliche Wartung

Lesen Sie vor dem Gebrauch immer erst aufmerksam die folgende Anleitung; sollten Probleme auftreten, schlagen sie im folgenden Leitfaden nach.

⚠ ACHTUNG! Das Gerät vor jedem Wartungseingriff von der Netzversorgung trennen.

Ansaugöffnungen

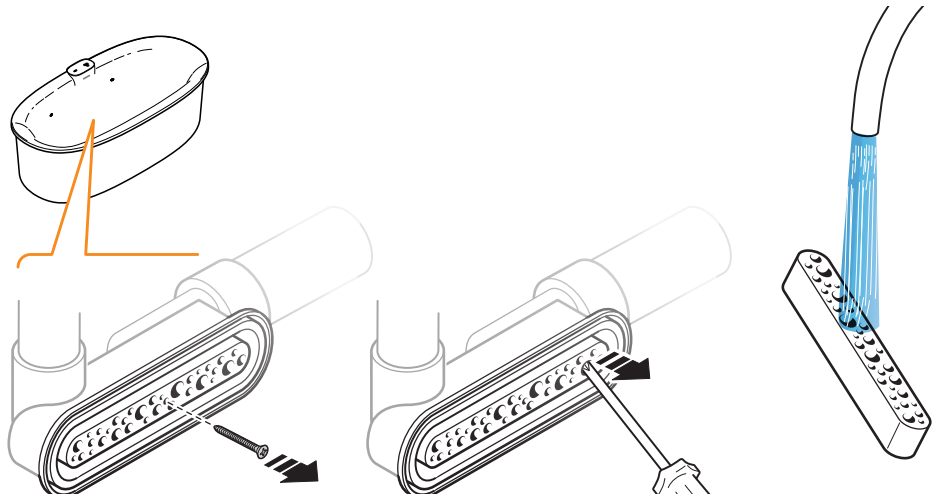

- Entfernen Sie die Schraube.
- Reinigen Sie den Raum der Ansaugöffnung mit einem kräftigen Strahl, eventuell mit Hilfe von Flüssigseife.
- Spülen Sie den Einsatz aus, um eventuelle Rückstände zu entfernen; befestigen Sie ihn wieder an der Ansaugöffnung.

Siebeinsatz (Salzkorb)

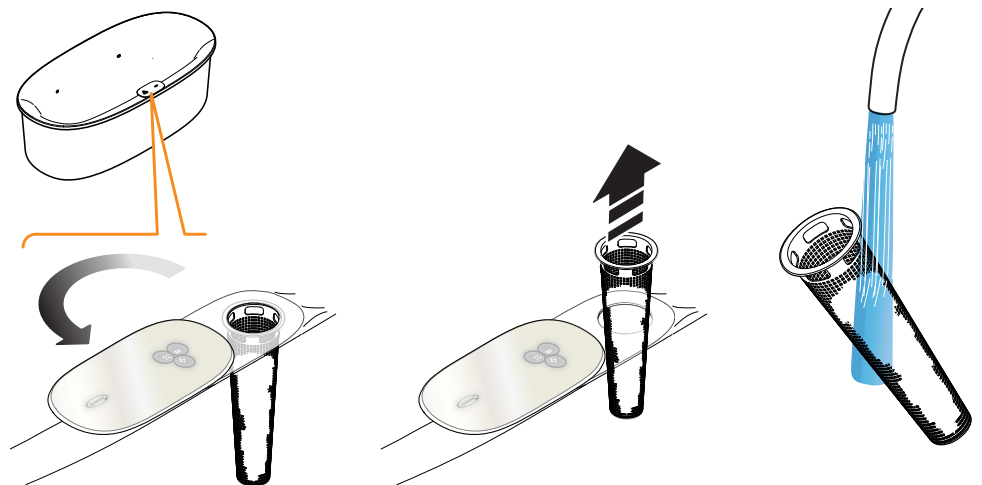

- Drehen Sie das Display und nehmen Sie den Siebeinsatz heraus.
- Spülen Sie ihn ab, um eventuelle Rückstände vom Filtergitter zu entfernen; setzen Sie den Siebeinsatz dann wieder in seinen Sitz ein und drehen Sie das Display zurück.

Display

■ ES IST ausreichend, die Oberfläche abzutrocknen; zur Reinigung nur neutrale flüssige Reinigungsmittel ohne Scheuerpartikel verwenden.

Keine Scheuerpulver, Scheuerlappen, Aceton oder andere Lösungsmittel verwenden.

Wanne

■ Es genügt, die verschiedenen Komponenten zu trocknen; Für die Reinigung der Wanne benutzen Sie bitte nur neutrale Flüssigmittel, die nicht scheuern.

Benutzen Sie keine Scheuertücher, Reinigungsmittel in Pulver, Aceton oder andere Lösungsmittel.

Außerordentliche Wartung

■ Eventuelle außerordentliche Wartungsarbeiten wie jene an elektromechanischen Bauteilen unterhalb des Wannensandes und die spezifische Reinigung derselben sowie das Ausbessern von Kratzern und Flecken an Acrylteilen dürfen ausschließlich von spezialisiertem Fachpersonal vorgenommen werden. Wenden Sie sich in diesen Fällen ausschließlich an autorisierte Jacuzzi® Kundendienststellen.

Bei Wartungsarbeiten und/oder Reparaturen dürfen ausschließlich Original-Ersatzteile von Jacuzzi® verwendet werden. Der Hersteller haftet nicht für Schäden, die auf die Nichtbeachtung dieser Vorschrift zurückzuführen sind.

Die Firma Jacuzzi Europe S.p.A. rät Ihnen, sich für alle Arbeiten, die nicht in dieser Anleitung beschrieben werden, sich an eine Jacuzzi® Kundendienststelle in Ihrer Nähe zu wenden.

Für alle außerordentlichen Wartungsarbeiten empfehlen wir Ihnen, sich an eine autorisierte Jacuzzi® Servicestelle zu wenden und die folgenden Informationen bei Bedarf mitzuteilen:

- *Modell;*
- *Kaufdatum;*
- *Seriennummer (auf dem Garantieschein angegeben).*

Modell _____
Kaufdatum _____
Seriennummer _____



**La nueva forma
del bienestar**





La nueva forma del bienestar

Arga® es el arte de cuidarse: no hay un momento del día más indicado que otro; lo importante es elegir el adecuado, cuando se tenga más libertad para dejarlo todo atrás y lograr el silencio interior...

"En el agua reside la cura", afirmaba el abad Sebastian Kneipp en la segunda mitad del siglo XIX, sentando así las bases de la hidroterapia moderna: un método terapéutico basado en las numerosas aplicaciones del agua.

Las duchas parciales y totales, los baños fríos y calientes, de esponja o de vapor y los paseos con los pies descalzos (incluso en el agua del mar o en un arroyo) contribuyen a despertar los mecanismos naturales de autocuración del cuerpo, gracias al contraste térmico producido por el agua fría y caliente.

A una primera reacción, que se produce a nivel de la piel, le sigue una segunda que alcanza los tejidos corporales internos, conectados con la superficie a través de las vías nerviosas: actuando sobre la concentración local de la sangre se logra equilibrar la parte del cuerpo tratada. Una práctica natural, por tanto, que sirve de estímulo para las capacidades curativas intrínsecas de cada individuo, para activarlas y restablecer así el estado de salud.



Juegos de agua

Arga® puede convertirse en un espacio dedicado a realizar algunos sencillos ejercicios, beneficiosos al tiempo que divertidos. Pruebe a seguir nuestras recomendaciones: el agua facilitará todos los movimientos.

Piernas: apoyándose contra el respaldo, levante una pierna, dóblela y mueva lentamente la rodilla hacia el cuerpo; extienda la pierna y repita el ejercicio tres veces, primero con una pierna y luego con la otra. Puede realizar hasta cinco series consecutivas.

Abdominales: apoyándose contra el respaldo, inspire profundamente y, mientras espira, contraiga los músculos abdominales. Realice este ejercicio con calma, procurando llegar a cinco series. Puede aumentar gradualmente el número de series consecutivas hasta llegar a diez.

Hombros y cuello: asegúrese de tener los hombros sumergidos; describiendo un movimiento circular, gire lentamente los hombros hacia adelante y hacia atrás cinco veces. En esa misma postura (siempre con los hombros sumergidos) mueva con delicadeza y lentamente la cabeza de un lado a otro. Haga una pausa entre un ejercicio y otro, realizando tres series completas; puede aumentar gradualmente el número de series consecutivas hasta llegar a diez.

Relajación: una vez completados los ejercicios, siéntese, cierre los ojos y realice unos cuantos ciclos de respiración lenta (inspiración y espiración).

Un abrazo natural

Tiempo y agua tienen mucho más en común de lo que aparece: ambos fluyen armoniosamente en el universo de Arga®. Arga® es la revolucionaria bañera Jacuzzi® pensada para redefinir el mundo del bienestar personal.

Con la nueva tecnología Swirlpool® la experiencia de baño entra en una nueva y envolvente dimensión: un íntimo abrazo, una inmersión en la calma de un arroyo, una cuna en un profundo contacto con la naturaleza.

Gracias a los vórtices delicados, creados por los chorros de agua de colores, y a la posibilidad de mantener constante la temperatura de la bañera, la experiencia en Arga® es multisensorial e inmersiva.

Sales de baño Jacuzzi®

Las sales de baño creadas para Arga® son productos en línea con la filosofía bio que respeta el agua, manteniéndola pura. Sales y pétalos están ya perfectamente mezclados, con propiedades específicas ideadas para las diferentes necesidades de quién se sumerge en Arga® para disfrutar de un tratamiento personalizado.

Gracias al novedoso difusor integrado, en Arga® el agua recrea el aroma de una infusión natural, sin algún residuo en suspensión y sin tener que mezclar las sales con las manos: la experiencia baño se vuelve más ligera, una pura poesía individual escrita cada día de forma diferente.

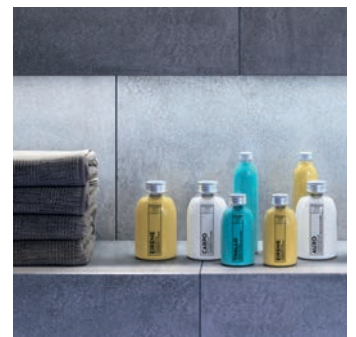
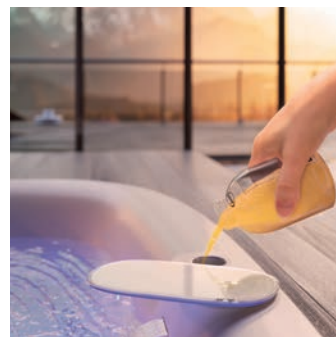

Advertencias

■ Los niños de 8 años o mayores y las personas que tengan disminuidas sus capacidades motoras, sensoriales y/o cognitivas podrán utilizar este equipo únicamente bajo supervisión o si poseen los conocimientos necesarios para emplear el equipo de forma segura y son conscientes de los peligros que entraña un uso incorrecto.

■ Es necesario mantener vigilados a los niños para cerciorarse de que no jueguen con el equipo y no realicen actividades reservadas a personal adulto y/o especializado (tareas de mantenimiento, limpieza, etc.).

■ Las bañeras deben utilizarse única y exclusivamente en interiores.

■ Es peligroso el uso o el acceso a equipos o dispositivos que reciben alimentación de la red eléctrica cuando se está dentro del equipo.

■ Se deben extremar las precauciones cuando se vaya a utilizar la bañera solo/a: si se permanece mucho tiempo bajo el agua caliente se pueden producir náuseas, mareos o desmayos. Si se desea utilizar el hidromasaje durante periodos bastante largos, hay que asegurarse de que la temperatura del agua sea razonablemente baja (véase el cap. "El hidromasaje - algunos consejos").

■ No use agua a temperaturas mayores de 40 °C.

■ No utilice la bañera después de haber ingerido alcohol, drogas o medicamentos que puedan producir somnolencia o alterar la presión sanguínea.

■ Las personas que sufran de fragilidad capilar deberían limitar el tiempo de uso de la bañera.

■ El uso de la bañera está contraindicado en casos de enfermedades graves, patologías en fase aguda, insuficiencia respiratoria aguda y crónica, problemas relacionados con el sistema cardiovascular y en algunas enfermedades dermatológicas. En cualquier caso, conviene consultar con el médico de cabecera.

■ Durante el uso de la función Swirlpool®, se debe mantener el cabello a un mínimo de 40 cm de la boquilla de aspiración. Antes de activar el hidromasaje, asegúrese de que la tapa esté fijada con firmeza.

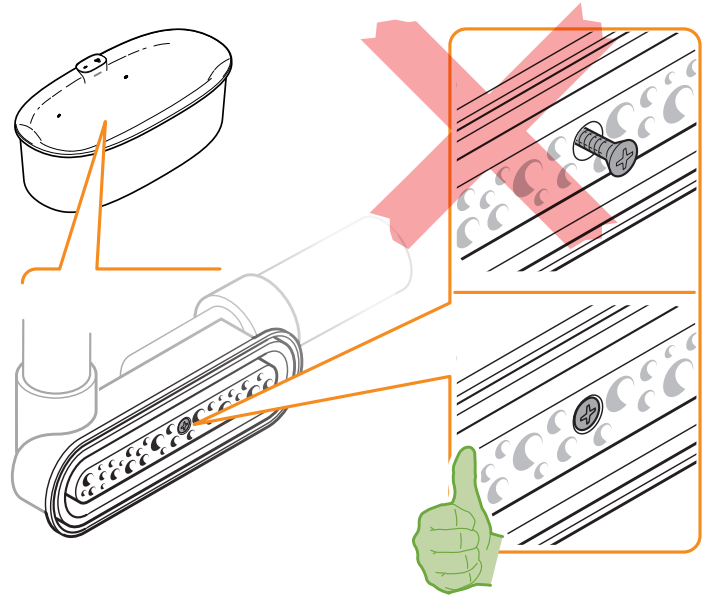

■ Llene la bañera con agua ya mezclada (es decir, no primero agua muy caliente y luego fría), para no dañar las tuberías y para reducir también los depósitos de cal.

■ Se prohíbe terminantemente usar el equipo con fines distintos de los previstos expresamente.

■ Recuerde desactivar SIEMPRE la función en curso antes de vaciar la bañera; tras el uso, apague también el interruptor instalado en la línea de alimentación de la bañera.

■ Si el equipo es utilizado por personas distintas del comprador, este debe instruir debidamente a los usuarios sobre el uso correcto del equipo y sobre las advertencias de seguridad.

■ Jacuzzi no se hace responsable de posibles daños derivados de usos indebidos.

■ En caso de intervenciones de mantenimiento y/o reparación que conlleven la sustitución de componentes, deben utilizarse recambios originales Jacuzzi®; de lo contrario quedarán anuladas la garantía y la responsabilidad del fabricante por daños derivados de la intervención realizada.

Operaciones preliminares

se recomienda llenar la bañera con agua ya mezclada (es decir, no echando primero agua muy caliente y luego fría)

En primer lugar, se debe llenar la bañera.

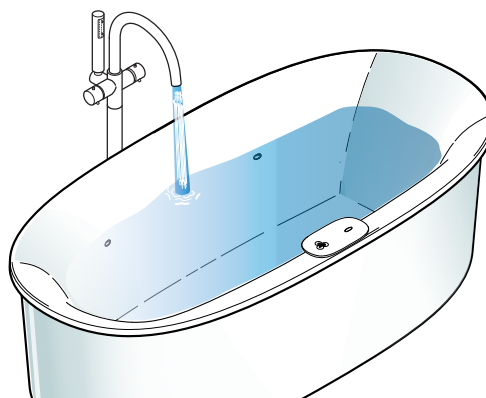

algunos consejos

■ **Una vez dentro de la bañera**, el agua debe cubrir completamente los jets.

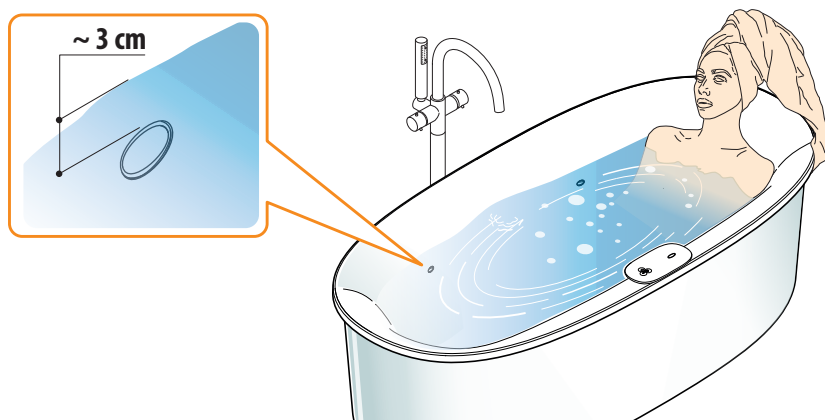

Cuanto más alta sea la temperatura del agua, más corta debe ser la duración de la estancia en la bañera

34-36 °C / 20 minutos
36-38 °C / 15 minutos
38-40 °C / 10 minutos

■ Técnicamente, la duración de la función Swirlpool® varía entre 15 y 20 minutos, pero los primeros efectos se sienten ya desde los 5-10 minutos iniciales: se sentirá revitalizado/a, menos estresado/a, los músculos estarán más tonificados y experimentará una sensación de bienestar general.

Sin embargo, la duración de la función depende en gran medida de la temperatura del agua; para que el cuerpo se habitúe, conviene comenzar con un baño que no pase de 10 minutos, hasta llegar a una duración personalizada según las preferencias personales.

■ Cuando se use jabón y gel de ducha, se debe utilizar la bañera sin activar la función Swirlpool®, como si fuese una bañera normal.

sales de baño Jacuzzi®

■ Las sales de baño Jacuzzi® deben verterse en el recipiente previsto; esta operación puede realizarse antes de activar la función Swirlpool® o durante ella (*véase el cap. correspondiente*).



Bienestar original patentado. La tecnología intemporal de Swirlpool® se sirve de jets que masajean, estimulan y tonifican todo el organismo. Una acción que abarca todas las zonas musculares, distendiendo, energizando y, por último, relajando el cuerpo.

activar la función

■ Encender el interruptor principal y esperar unos segundos hasta que concluya el proceso de puesta en marcha.

■ Para iniciar la función, presionar brevemente la tecla ≈ (la función se inicia cuando se levanta el dedo):

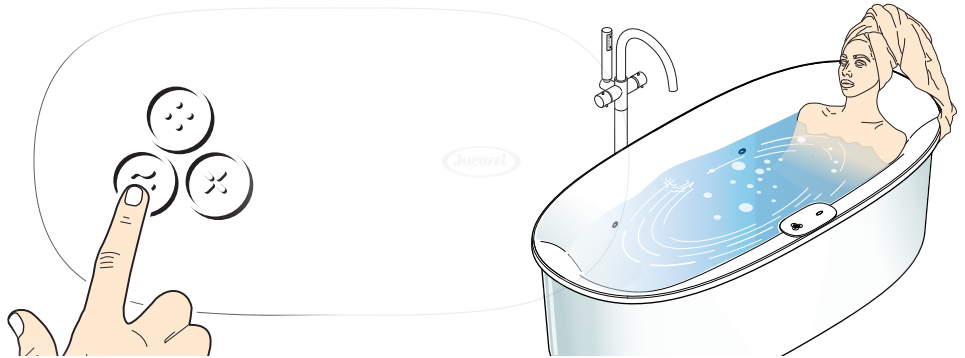

apagar la función

■ Swirlpool® está programada para durar unos 20 minutos; transcurrido este tiempo, la función finaliza automáticamente. La función se apaga al levantar el dedo al presionar la tecla ≈ (la función se apaga al levantar el dedo).

Esperar a que la bañera esté vacía antes de apagar el interruptor principal; de esta manera se optimizará el drenaje de las tuberías

■ Si no tiene pensado volver a utilizar la bañera, vaciarla y apagar el interruptor principal.

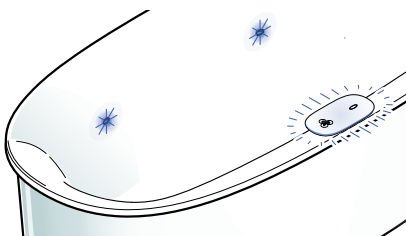

La bañera cuenta con un sensor que impide que la bomba se ponga en funcionamiento si el nivel del agua es inferior al previsto; por lo tanto, si al presionar el pulsador la bomba no arranca y los jets y la pantalla parpadean, habrá que añadir agua y volver a presionar el pulsador.

la bomba se detiene si se produce una reducción repentina del nivel de agua, provocada, por ejemplo, por la salida de la persona de la bañera; de todas maneras una vez solucionado el inconveniente (falta de corriente, reducción del nivel del agua, etc.) se puede volver a poner en funcionamiento la función presionando el pulsador correspondiente.

Sales de baño Jacuzzi®

Para atletas, para revitalizar
y acelerar la recuperación

Relajate y siéntete ligero
como el aire

Mejora el humor para para
enfrentar la rutina diaria

Enriquecido con vitaminas para
depurarse y rejuvenecerse

cómo y dónde verter las sales

Las sales se pueden verter con
la bañera apagada o con la
función Swirlpool® (y la cas-
cada) en funcionamiento

Las sales de baño creadas para Arga® son productos en línea con la filosofía bio que respeta el agua, manteniéndola pura. Gracias al novedoso difusor integrado, en Arga® el agua recrea el armonía de una infusión natural, sin algún residuo en suspensión y sin tener que mezclar las sales con las manos: la experiencia baño se vuelve más ligera, una pura poesía individual escrita cada día de forma diferente.

■ Carpo (magnesio y calcio)

Protege, revitaliza y vigoriza, reemplazando los minerales perdidos por la actividad física. Magnesio y calcio ayudan la recuperación, la relajación mental y prestar asistencia en el restablecimiento de la barrera cutánea, que protege el cuerpo de los factores ambientales negativos.

■ Thallo (iodine y flores secas de lavanda)

Ayuda a mejorar los niveles de iodo del cuerpo y promueve su poder autocurativo favoreciendo al mismo tiempo la relajación. La esencia natural de lavanda tiene propiedades antioxidantes y beneficios calmantes para ayudar el sueño.

■ Auxo (litio, zinc y flores de hibisco)

Mejora el humor, relaja y ayuda a derretir el estrés. Zinc ayuda a mantener la salud de la piel, pelo y uñas. Las propiedades antioxidantes del hibisco combaten los radicales libres y por tanto Hibiscus antioxidant properties combat free radicals and thus tienen un efecto antienvjecimiento en la piel.

■ Eirene (magnesio y vitaminas)

Protege, revitaliza y vigoriza, reemplazando los minerales perdidos por la actividad física. La vitamina B resulta beneficiosa para contrastar los efectos de la fatiga, mientras la vitamina E puede aliviar inflamación, quemaduras solares y pigmentación desigual que se encuentran la piel envejecida o dañada por el sol.

■ Girar la pantalla hacia el interior de la bañera de la manera indicada; comprobar que el infusor esté en su alojamiento y verter en su interior unos 250 g de producto.

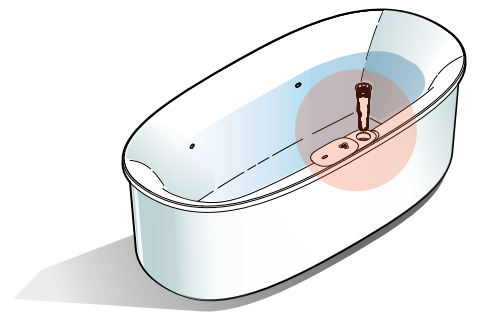
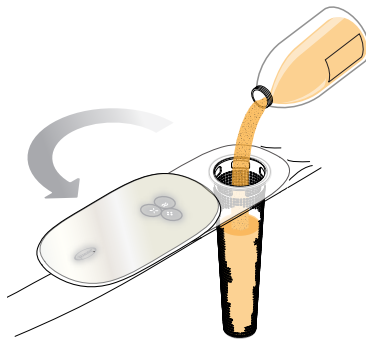

■ Activar la función Swirlpool® y luego la cascada, de manera que la sal se mezcle con el agua de la bañera (véanse los caps. correspondientes).

Después de cada uso, se recomienda extraer el infusor y aclararlo, para eliminar los posibles residuos de la malla filtrante.



Producto cosmético, no ingerir. Mantenga la botella protegida de la humedad y fuera del alcance de los niños. Evitar el contacto con los ojos o heridas en la piel; La luz del sol puede causar cambios de color.

Cascada



activar la función

Para que la cascada funcione, hay que activar primero la función Swirlpool®

Desde que se presiona la tecla hasta que sale el agua de la cascada transcurren unos 10 segundos, durante los cuales los jets y la pantalla parpadean en azul (para indicar el funcionamiento de la electroválvula)

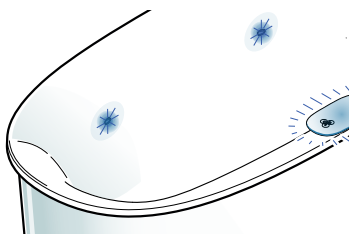

apagar la función

Esperar a que la bañera esté vacía antes de apagar el interruptor principal; de esta manera se optimizará el drenaje de las tuberías

La cascada es el complemento natural de la función Swirlpool®: precisamente, gracias a ella se puede enriquecer la experiencia de hidroterapia con las sales de baño creadas expresamente para Arga®.

■ Si lo desea, puede verter las sales de baño en el infusor específico (véase el capítulo correspondiente).

■ Activar luego la función Swirlpool® (si no está ya activada; véase el capítulo correspondiente).

■ Para activar la cascada, presionar brevemente la tecla  (la función se inicia cuando se levanta el dedo).

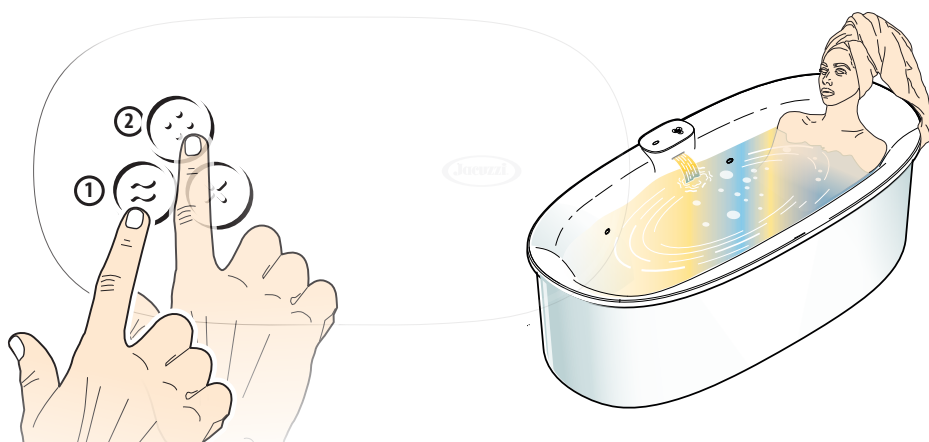

■ Presionar de nuevo la tecla  (la función se apaga al levantar el dedo): el flujo de agua se reducirá gradualmente y las luces parpadearán en azul, como en el arranque (se indica el funcionamiento de la electroválvula).

LA cascada también se puede desactivar presionando la tecla de la función Swirlpool® (porque, al apagar la bomba, se desactiva también la electroválvula de la cascada).

■ Si no tiene pensado volver a utilizar la bañera, vaciarla y apagar el interruptor principal.

La convicción de que los colores pueden influir en la naturaleza humana es algo arraigado en diversas civilizaciones, como la india y la egipcia. Los colores, que tienen una especial relevancia en el plano psicológico, propician el bienestar y el equilibrio interior, actuando al mismo tiempo como reguladores de nuestro estado de ánimo.

activar la función

■ Para activar la función, presione brevemente el botón  (la función se inicia cuando se levanta el dedo).

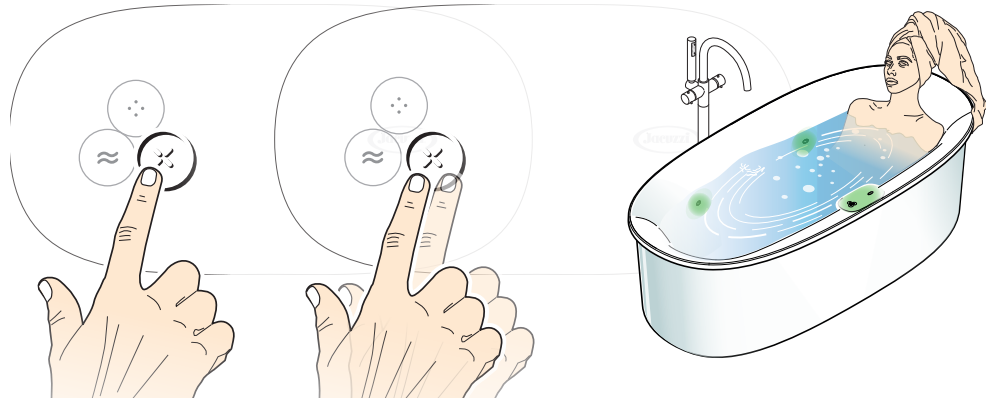

■ La luz puede ser blanca o de color; también está disponible el cambio de color de la luz con el tiempo según varias secuencias.

secuencias cromáticas

- **Cromodream** (basada en una secuencia mixta de colores);
- **Relax** (secuencia basada en el color azul);
- **Energy** (secuencia basada en el color rojo);
- **Sun** (secuencia basada en los colores cálidos y fríos).

NOTA: cada secuencia comienza de manera gradual hasta alcanzar su intensidad característica al cabo de unos segundos.

colores de luz fija

- blanco;
- turquesa;
- verde;
- naranja;
- violeta.

seleccionar los colores

■ Para pasar de un color a otro o para cambiar de secuencia, tocar varias veces la tecla .

apagar la función

■ Para desactivarlo, mantener el dedo sobre la tecla  hasta que se apague la luz.

Si el nivel de agua está por debajo del necesario para la función Swirlpool®, la luz funcionará a potencia reducida.

El sistema Illumatherapy™ también se puede utilizar con la bañera vacía, usándolo como luz de cortesía (en este caso la luz también funcionará a potencia reducida).

Sanitización de la bañera

Jacuzzi propone el desinfectante J-MX 07^(*), disponible en los Centros de Asistencia o distribuidores autorizados de Jacuzzi®. J-MX 07 es un desinfectante rápido y persistente, ideal para sanitizar el circuito hidráulico de la bañera, caracterizado por un amplio espectro de acción y por un efecto desengrasante, detergente y antiolores.

() producto disponible en una selección de países; para más información, póngase en contacto con los Centros de Asistencia o distribuidores autorizados de Jacuzzi®*

operaciones preliminares

■ Para la sanitización se puede utilizar la misma agua empleada durante la función Swirl-pool®, siempre que no se hayan usado jabones, aceites, cosméticos o sales de baño; de lo contrario se recomienda vaciar la bañera y volver a llenarla.

En cualquier caso, el nivel de agua en la bañera (*sin nadie dentro*) debe cubrir las boquillas.



■ A continuación, vierta en el agua de la bañera unos 100 ml de líquido J-MX 07.

■ Para activar la función, presionar durante unos 4 segundos la tecla ~: los jets y la pantalla parpadean y se activa la bomba (durante aproximadamente un minuto) para hacer circular el líquido por dentro del circuito hidráulico.

La bañera cuenta con un sensor que impide que la bomba se ponga en funcionamiento si el nivel del agua es inferior al previsto; por lo tanto, si al presionar el pulsador la bomba no arranca y los jets y la pantalla parpadean, habrá que añadir agua y volver a presionar el pulsador.

la bomba se detiene si se produce una reducción repentina del nivel de agua (por ej. desagüe abierto); de todas maneras una vez solucionado el inconveniente (falta de corriente, reducción del nivel del agua, etc.) se puede volver a poner en funcionamiento la función presionando el pulsador correspondiente.

■ La función dura unos 10 minutos y es totalmente automática (*los jets y la pantalla parpadean durante toda la función*); aproximadamente un minuto antes de que termine la función, la bomba vuelve a activarse para aclarar las tuberías.

■ Cuando los jets y la pantalla dejan de parpadear, podrá considerarse terminada la función: abrir el desagüe y vaciar la bañera.



Es indispensable vaciar el agua utilizada para la sanitización, ya que el líquido es irritante para la epidermis.

activar la función

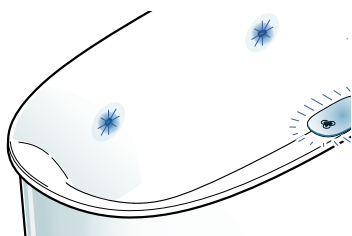

La sanitización solo puede interrumpirse desconectando la corriente mediante el interruptor principal

Esperar a que la bañera esté vacía antes de apagar el interruptor principal; de esta manera se optimizará el drenaje de las tuberías

En caso de dificultades . . .

Se recomienda leer detenidamente este manual siempre antes de utilizar la bañera; si sur-
giese algún problema, consulte la guía siguiente.

la función Swirlpool® / sanitización no comienza

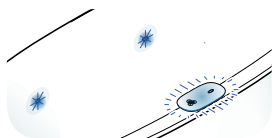

- Comprobar que el interruptor principal esté encendido.
- Asegúrese de presionar la tecla relativa y luego levante el dedo; para activar la sanitización, mantenga pulsado la tecla durante unos 4 segundos.
- El nivel de agua es insuficiente (cuando se intenta activar la función, los jets y la pantalla parpadean).
Llenar la bañera hasta el nivel indicado (véase el cap. "función Swirlpool®") y presionar de nuevo la tecla.

la función Swirlpool® / sanitización se detiene sola

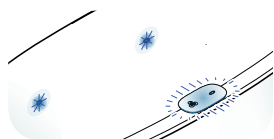

- Controlar que no se haya interrumpido el suministro de energía eléctrica.
- Asegúrese de presionar la tecla relativa y luego levante el dedo
- La duración de la función está predeterminada a unos 20 minutos, de tal forma que se interrumpe por sí sola una vez transcurrido ese tiempo; luego solo hay que volver a presionar el pulsador de arranque.
- Si el agua baja del nivel mínimo (por ej. desagüe abierto), la bomba se detiene (los jets y la pantalla parpadean).
Llenar la bañera hasta el nivel indicado (véase el cap. "Operaciones preliminares") y presionar de nuevo la tecla.

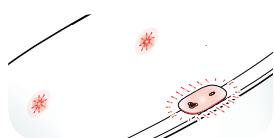

- En el caso de la sanitización, los jets y la pantalla parpadean rápidamente durante unos 5 minutos (después de este tiempo, el parpadeo continúa lentamente).
Reponer el nivel de agua antes de que pasen 5 minutos desde el aviso (la bomba se pone en marcha y el ciclo prosigue); de lo contrario, el ciclo se interrumpe definitivamente.

El flujo de los jets ha disminuido

- Limpiar la/las boquilla/boquillas de aspiración siguiendo las instrucciones indicadas en el capítulo "Mantenimiento".

La pantalla no admite controles

- Si por error se tocan los dos botones simultáneamente, no se activará ninguna función. Debe esperar unos tres segundos antes de poder activar un nuevo control.
- Si la pantalla está cubierta por una capa de agua, podría ser normal que no recibiera controles. Es suficiente pasar la palma de la mano para quitar el agua y esperar unos tres segundos antes de poder activar un nuevo control.

Mantenimiento ordinario

Se recomienda leer detenidamente este manual siempre antes de utilizar la bañera; si sur- giese algún problema, consulte la guía siguiente.

⚠ ATENCIÓN: Antes de realizar cualquier operación de mantenimiento, desco- nectar el aparato de la línea de alimentación.

Boquilla de aspiración

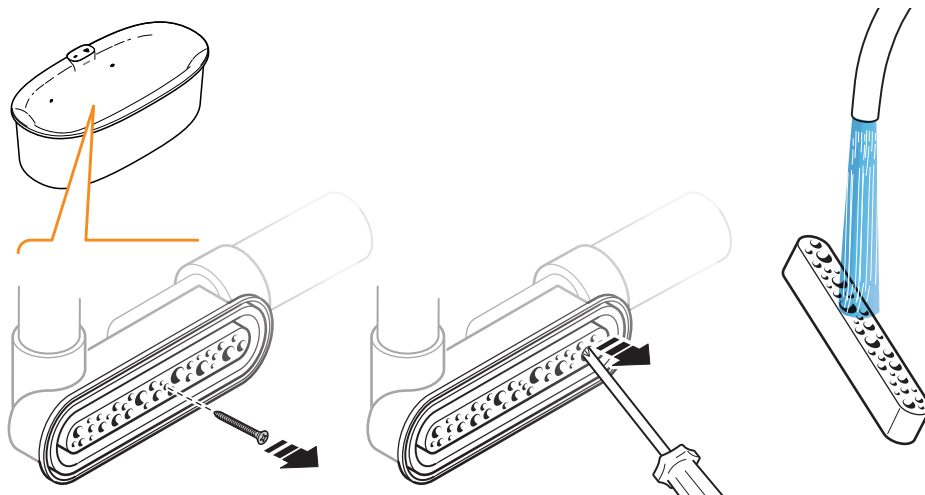

- Quitar el tornillo y limpiar el compartimento de la boquilla con un chorro fuerte, uti- lizando jabón líquido en caso necesario.
- Aclarar el inserto para eliminar posibles residuos; fijarlo de nuevo a la boquilla.

Infusor (cesto porta-sales)

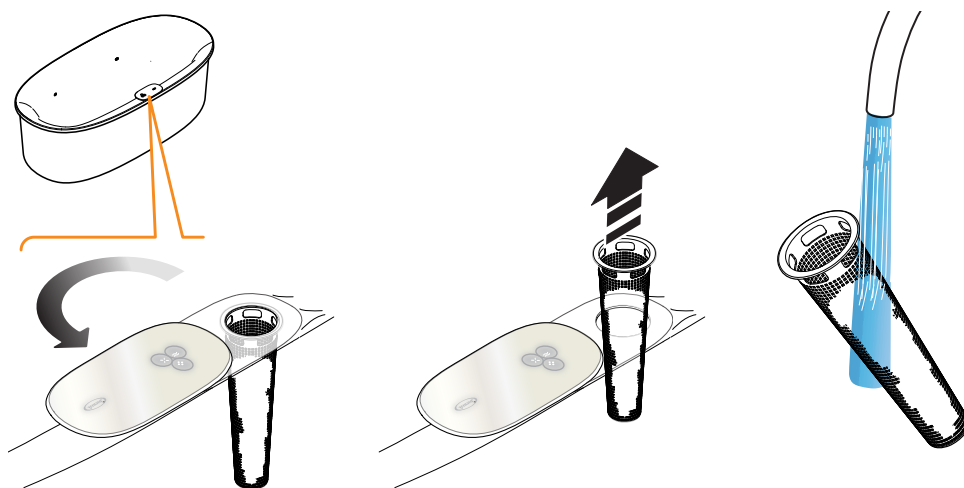

- Girar la pantalla y extraer el infusor.
- Aclararlo para eliminar los posibles residuos de la malla filtrante; a continuación mon- tar de nuevo el infusor en su alojamiento y colocar la pantalla en su posición original.

Pantalla

■ Basta con secar su superficie; para la limpieza utilizar solo detergentes líquidos neutros no abrasivos.

No usar detergentes en polvo, estropajos abrasivos, acetona u otros disolventes.

Bañera

■ Es suficiente con secar los distintos componentes; para limpiar la bañera usar solamente detergentes líquidos neutros no abrasivos.

No utilizar paños abrasivos, detergentes en polvo, acetonas u otros solventes.

Mantenimiento extraordinario

■ Las intervenciones de mantenimiento extraordinario, como las realizadas en los órganos electromecánicos situados bajo el borde de la bañera y las de limpieza específica de los mismos, así como la reparación de arañazos y manchas en las partes de acrílico, están reservadas al personal especializado. En estos casos, acuda únicamente a los Centros de Asistencia Autorizados Jacuzzi®.

En caso de intervenciones de mantenimiento y/o reparación que conlleven la sustitución de componentes, deben utilizarse recambios originales Jacuzzi®; de lo contrario quedará anulada la responsabilidad del fabricante por daños derivados de la intervención realizada.

Para todas las operaciones e intervenciones no descritas en este manual, Jacuzzi Europe S.p.A. recomienda acudir al Centro de Asistencia Jacuzzi® de su zona.

Para todas las intervenciones de mantenimiento extraordinario, se recomienda ponerse en contacto con un Centro de Asistencia Jacuzzi® autorizado, indicando los siguientes datos cuando se le pidan:

- *modelo;*

- *fecha de compra;*

- *número de serie (figura en el certificado de garantía).*

modelo _____

fecha de compra _____

número de serie _____



**Новая форма
благополучия**





Новая форма благополучия

Аrga® - это искусство любить себя: не существует какого-то определенного рекомендуемого момента дня для гидромассажа, важно выбрать именно тот, когда можно "отключиться" от всего мира и побыть в тишине наедине с самим собой..

"В воде кроется оздоровление", - утверждал абат Себастьян Кнейп во второй половине девятнадцатого века, закладывая основы современной гидротерапии: метод лечения, основанный на многочисленных функциях воды.

Частичный и полный душ, холодные и горячие или паровые ванны, мытье мочалкой, ходьба с голыми ногами, в том числе в морской воде или в ручье) способствуют пробуждению, благодаря тепловому контрасту холодной и горячей воды, натуральных механизмов самооздоровления организма.

После первой реакции, которая происходит на уровне кожи, следует вторая, достигающая внутренних тканей, соединенных с поверхностью через нервные пути: путем воздействия на локальную концентрацию крови, можно привести часть организма, проходящую терапию, к балансировке. Натуральная методика, действующая как стимул способностей оздоровления каждого индивидуума, в целях их активации и восстановления состояния здоровья.



Водные игры

Arga® может стать местом для выполнения простых оздоровительных и в то же время развлекательных упражнений. Следуйте нашим рекомендациям: в воде любое движение становится более простым.

Ноги: облокотитесь о спинку, поднимите одну ногу, согните ее и медленно переведите колено к туловищу, вытяните ногу и повторите упражнение три раза, сначала для одной ноги, а затем для другой. Можете выполнять данное упражнение до пяти раз последовательно.

Мышцы брюшной полости: облокотитесь о спинку, сделайте глубокий вдох и во время вдоха сожмите мышцы брюшной полости. Делайте это упражнение спокойно, стараясь сделать его до пяти раз. Можете постепенно увеличить количество до десяти последовательных раз.

Плечи и шея: расправьте плечи; круговыми движениями, медленно поворачивайте плечи вперед и назад пять раз. В том же положении (с расправленными плечами) медленно и осторожно поворачивайте голову из стороны в сторону. Сделайте паузу между одним упражнением и другим, выполняя три полных серии упражнений; можно постепенно увеличить до десяти последовательных серий.

Расслабление: после завершения упражнений сядьте, закройте глаза и сделайте несколько циклов медленного вдыхания (вдыхание и выдыхание).

Объятия природы

У времени и воды намного больше общего, чем это кажется: обоим свойственно гармоничное течение в пределах мира Arga®, революционной ванны Jacuzzi®, задуманной для переосмысления концепции благополучия.

Посредством новой технологии Swirlpool® ощущения при принятии ванны принимают новое охватывающее измерение: душевное объятие, погружение в покой ручья, колыбель в глубоком контакте с природой.

Благодаря деликатным вихрям, создаваемым цветными форсунками воды Illumatherapy™, при использовании Arga® ощущения пользователя являются мультисенсорными и захватывающими.

Соли для ванны Jacuzzi®

Соли для ванны, специально созданные для Arga®, представляют собой продукты, соответствующие биофилософии сохранения характеристик воды и ее чистоты. Превосходно смешанные соли и лепестки, обладающие специальными свойствами для удовлетворения различных потребностей тех, кто погружается в Arga® для того, чтобы насладиться персонализированной процедурой.

Благодаря новому, встроенному в Arga® инфузору, водой воссоздается гармония натурального настоя, не оставляющего осадка, без необходимости перемешивания солей руками: принятие ванны становится легким ощущением, как индивидуальная поэзия, которая пишется каждый день по-разному.

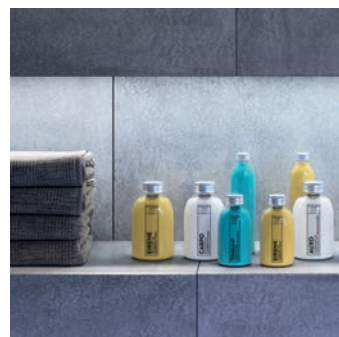

Предупреждения

■ Использование данного оборудования разрешается для детей возрастом более 8 лет, а лицам с ограниченными двигательными, чувствительными и/или умственными способностями только под присмотром, или при владении ими сведений, необходимых для использования оборудования безопасным образом, и знании опасностей, обусловленных несоответствующим использованием.

■ Дети должны находиться под присмотром в целях гарантии того, чтобы они не играли с оборудованием и не предпринимали действия, предназначенные для выполнения взрослыми лицами и/или специализированным персоналом (операции обслуживания, очистки и т.д.)

■ Ванны должны всегда использоваться только в помещениях.

■ Опасна эксплуатация или доступ к электрическим приборам/устройствам, находясь внутри ванны.

■ Соблюдать особую осторожность при намерении использования ванны в одиночку: длительное погружение в горячую воду может вызвать тошноту, головокружение, обмороки.

Если вы намереваетесь пользоваться функцией гидромассажа на протяжении длительного времени, следует убедиться, что температура воды является достаточно низкой (см. главу "Гидромассаж - Некоторые рекомендации").

■ Не использовать воду при температуре, превышающей 40 °C.

■ Не использовать ванну после принятия алкоголя, наркотических или медицинских средств, которые могут вызвать сонливость или повысить/снизить кровяное давление.

■ Лица, имеющие проблемы с хрупкостью капилляров, должны ограничивать время использования ванны.

■ Использование ванны противопоказано в случае серьезных заболеваний, патологий в фазе обострения, острой и хронической дыхательной недостаточности, проблем, связанных с сердечно-сосудистой системой и некоторых дерматологических заболеваний.

В любом случае, рекомендуется обращаться за советом к собственному врачу.

■ При использовании функции Swirlpool®, волосы должны находиться на расстоянии, по меньшей мере, 40 см от всасывающей форсунки. крышка которой должна быть всегда хорошо зафиксирована.

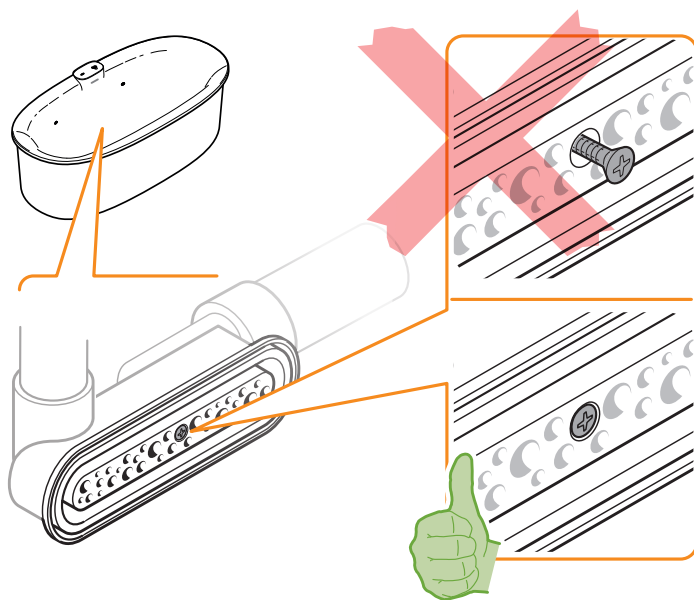

■ Перед запуском гидромассажа убедиться, что гидромассажные форсунки не закрыты (см. главу "Некоторые рекомендации").

■ Наполнять ванну смешанной водой (то есть не сначала горячей, а затем холодной водой), в целях предупреждения повреждения труб и уменьшения отложений котельного камня.

■ Категорически запрещается использовать устройство в целях, отличных от предусмотренных.

■ Следует ВСЕГДА выключать активированную функцию перед тем, как сливать ванну; при завершении использования необходимо также выключать выключатель, установленный на линии питания ванны.

■ Если ванна используется лицами, не являющимися Покупателем, он должен предварительно подготовить пользователей относительно правильного использования устройства и правил техники безопасности.

■ Jacuzzi не несет ответственность за возможный ущерб, вызванный несоответствующим использованием.

■ В случае проведения работ по обслуживанию и/или ремонту, которые обуславливают замену компонентов, должны всегда использоваться оригинальные запасные части Jacuzzi®, в противном случае, гарантия утрачивается, и Изготовитель не несет ответственность за ущерб, обусловленный произведенным вмешательством.

предварительные операции

Рекомендуется наполнять ванну уже смешанной водой (то есть, не сначала горячей, а затем холодной водой)

некоторые рекомендации

Чем выше температура воды, тем меньшей должна быть длительность погружения в ванне

34-36 °C / 20 минут
36-38 °C / 15 минут
38-40 °C / 10 минут

соли для ванны Jacuzzi®

В первую очередь, необходимо наполнить ванну

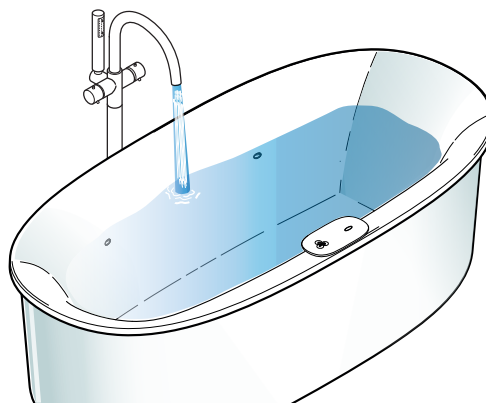

■ После погружения в ванну уровень воды должен полностью покрывать форсунки.

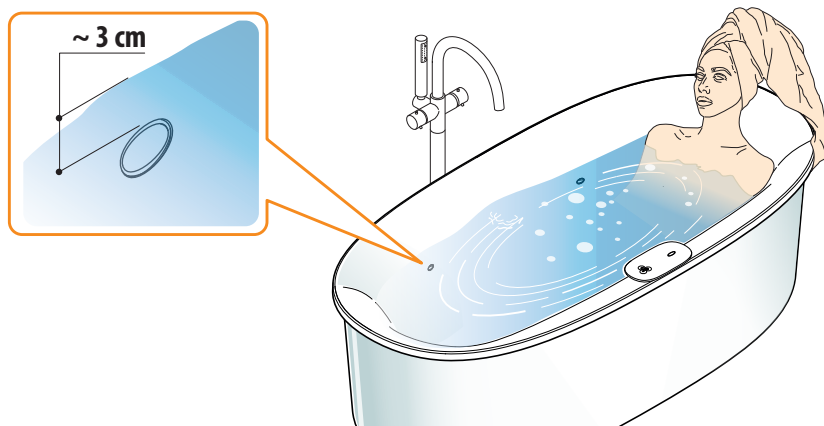

■ С технической точки зрения, длительность функции Swirlpool® составляет от 15 до 20 минут; в любом случае, первые эффекты ощутимы уже в первые 5-10 минут: вы почувствуете, что ваши силы восстанавливаются, стресс снимается, мышцы становятся более тонусными, появляется ощущение общего благополучия.

Однако, длительность функции зависит от температуры воды; для того, чтобы Ваш организм привык, рекомендуется начинать с принятия ванны не более чем в течение 10 минут, до достижения длительности, которая должна быть персонализирована на основе потребностей каждого организма.

■ Мыло и жидкое мыло должны использоваться без подключения функции Swirlpool®, как для обычной ванны.

■ Соли для ванны Jacuzzi® засыпаются в специальный контейнер; эта операция может осуществляться до активации функции Swirlpool® или в течение ее (см.соответствующую главу).

Swirlpool®



Запатентованная система красоты и здоровья. Неувядающая технология Swirlpool® использует форсунки, массирующие, стимулирующие и придающие тонусность всему организму. Воздействие, охватывающее все мышечные зоны, расслабляя, придавая заряд энергии всему телу.

активация функции

■ Включить главный выключатель и подождать несколько секунд до завершения процедуры запуска.

■ Для активации функции, следует нажать кнопку ≈ (функция запускается, когда вы поднимаете палец).

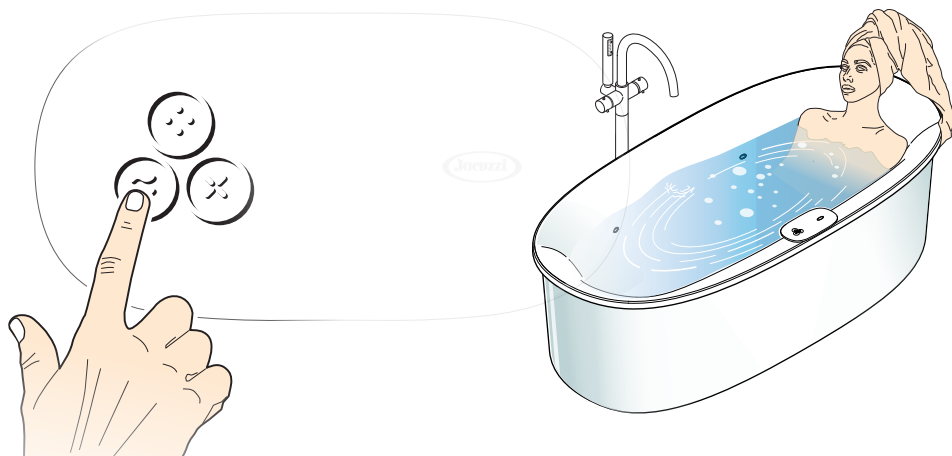

выключение функции

Следует подождать опустошения ванны до выключения главного выключателя; таким образом оптимизируется дренаж труб

■ Swirlpool® запрограммирована примерно на 20 минут; спустя этот промежуток времени функция автоматически выключается.

При желании, можно прерывать ее ранее, вновь нажимая кнопку ≈ (функция отключается, когда вы поднимаете палец).

■ Если вы не намереваетесь пользоваться ванной, следует слить из нее воду и выключить главный выключатель.

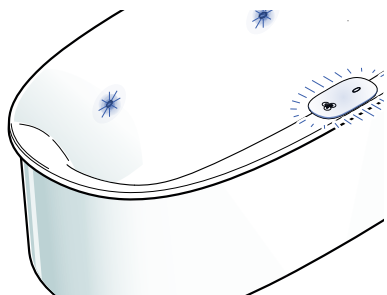

Ванна оснащена датчиком, который не допускает запуск насоса, если уровень воды менее предусмотренного; поэтому, если при нажатии кнопки насос не запускается, в то время как форсунки и дисплей мигают, следует добавить воды и вновь нажать кнопку.

Насос останавливаются также при неожиданном снижении уровня воды, например, в связи с выходом человека из ванны; в любом случае, после устранения аномалии (отсутствие тока, снижение уровня воды и т.д.), функция может быть перезапущена посредством специальной кнопки.

Соли для ванны Jacuzzi®

Для атлетов, для придания сил и ускорения процесса восстановления в послетренировочный период

Для того, чтобы расслабиться и почувствовать себя легкими как воздух

Поднимает настроение, чтобы с готовностью преодолевать ежедневные проблемы

Богатый витаминами для очищения организма и восстановления сил

как и куда засыпать соли

Соли могут засыпаться при выключенной ванне или при работающей функции Swirlpool® (и водопада)

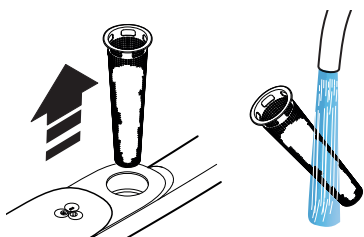

Соли для ванны, специально созданные для Arga®, представляют собой продукты, соответствующие биофилософии сохранения характеристик воды и ее чистоты. Благодаря новому, встроенному инфузору, водой воссоздается гармония натурального настоя, не оставляющего осадка, без необходимости перемешивания солей руками: принятие ванны становится легким ощущением, как индивидуальная поэзия, которая пишется каждый день по-разному.

■ Carpo (магний и кальций)

Обеспечивает защиту, придает и укрепляет силы, восстанавливая минералы, утраченные в ходе занятия спортом. Магний и кальций обладают лечебными свойствами, содействуют расслаблению сознания и могут помочь в восстановлении кожного барьера, защищающего организм от отрицательных внешних факторов.

■ Thallo (йод и цветы лаванды)

Повышает уровень йода и содействует самолечebным характеристикам организма, в то же время расслабляя его. Натуральная лаванда обладает антиоксидантными свойствами и содействует сну.

■ Auxe (литий, цинк и цветы гибискуса)

Поднимает настроение, расслабляет и помогает снять напряжение. Цинк содействует в поддержании здорового вида кожи, волос и ногтей. Антиоксидантные свойства гибискуса оказывают противодействие свободным радикалом, поэтому обладают антивозрастным эффектом на кожу.

■ Eirene (магний и витамины)

Обеспечивает защиту, придает и укрепляет силы, восстанавливая минералы, утраченные в ходе занятия спортом. Витамин В противодействует эффектам усталости, в то время как витамин Е может снизить воспаления, ожоги и пятна на коже, вызванные старением организма или чрезмерным пребыванием на солнце.

■ Повернуть дисплей вовнутрь ванны, в соответствии с указаниями; проверить, что инфузор установлен в гнезде и засыпать около 250 г продукта.

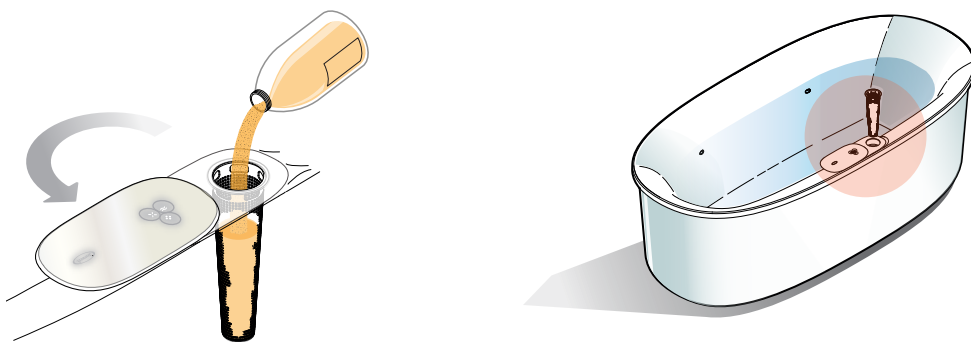

■ Активировать функцию Swirlpool® и водопада, таким образом, чтобы соль смешалась с водой ванны (см. соответствующие главы).

После каждого использования рекомендуется извлечь инфузор и ополоснуть его таким образом, чтобы удалить возможные остатки с фильтрующей решетки.



Косметическое средство, не принимать вовнутрь. Хранить упаковку закрытой, вне доступа детей. Не допускать попадания в глаза или на открытые травмы; солнечный свет может вызвать изменения цвета.

Водопад



активировать функцию

Водопад представляет собой дополнение функции Swirlpool®: в действительности, благодаря водопаду можно получить великолепные гидротерапевтические ощущения с использованием солей для ванны, специально созданных для Arga®.

■ При желании, можно засыпать соли для ванны в специальный инфузор (см. соответствующую главу).

■ Затем активировать функцию Swirlpool® (если она еще не активирована, см. соответствующую главу).

■ Для активации водопада, следует кратко нажать кнопку  (функция запускается, когда вы поднимаете палец).

В целях функционирования водопада, необходимо сначала активировать функцию Swirlpool®

Между нажатием кнопки и выходом воды водопада проходят около 10", в течение которых форсунки и дисплей мигают синим цветом (для сигнализации функционирования электроклапана)

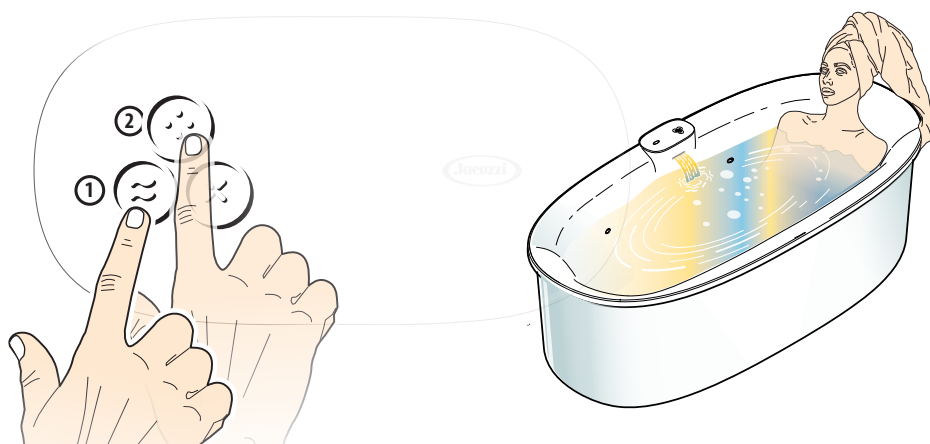
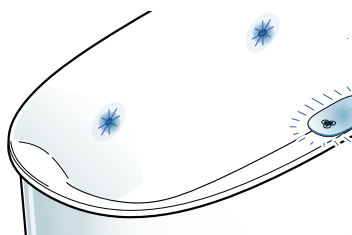

выключить функцию

■ Вновь нажать кнопку  (функция отключается, когда вы поднимаете палец): поток воды мягко падает, а подсветка мигает синим цветом, как при запуске (сигнализируется функционирование электроклапана).

Можно дезактивировать водопад также нажатием кнопки функции Swirlpool® (при выключении насоса, также дезактивируется электроклапан водопада).

Следует подождать опустошения ванны до выключения главного выключателя; таким образом оптимизируется дренаж труб

■ Если вы не намереваетесь пользоваться ванной, следует слить из нее воду и выключить главный выключатель.

Убеждение, что цвета могут повлиять на человека, существовало во многих цивилизациях, например, индийской и египетской. Цвета, обладающие особой важностью с психологической точки зрения, стимулируют благосостояние и внутренний баланс, становясь в то же время регуляторами нашего состояния души.

активация функции

■ Чтобы активировать функцию, кратковременно нажмите кнопку ✕ (функция запускается, когда вы поднимаете палец).

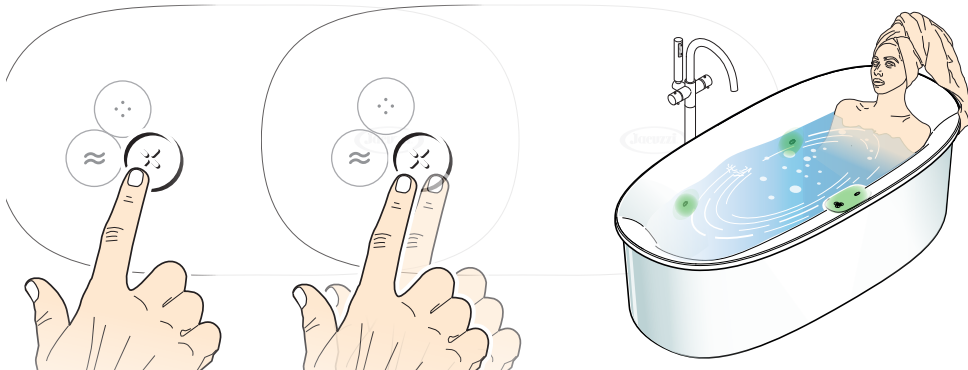

■ Подсветка может быть белой или цветной; также предусмотрена подсветка, цвет которой изменяется, в зависимости от различных вариантов последовательностей.

фиксированные цвета

- **Cromodream** (основана на смешанной последовательности цветов);
- **Relax** (последовательность, основанная на синем цвете);
- **Energy** (последовательность, основанная на красном цвете);
- **Sun** (последовательность, основанная на теплых и холодных цветах).

ПРИМЕЧАНИЕ: любая последовательность начинается постепенно, затем достигает характерной интенсивности спустя несколько секунд.

цветовые последовательности

- белый;
- бирюзовый;
- зеленый;
- оранжевый;
- фиолетовый;

выбор цветов

■ Для перехода от одного цвета к другому, или для изменения последовательности, неоднократно коснуться клавиши ✕.

выключение функции

■ Для выключения удерживать палец на клавише ✕ до выключения подсветки.

Если уровень воды в ванне ниже необходимого для функции Swirlpool®, светильник будет работать на пониженной мощности.

Можно использовать систему Illumatherapy™ также и при пустой ванне, используя ее в качестве подсветки (также и в этом случае светильник будет функционировать на пониженной мощности).

Санобработка Ванны

Jacuzzi предлагает дезинфицирующее средство J-MX 07^(*), которое можно приобрести в авторизованных Сервисных центрах или у официальных дилеров Jacuzzi®. J-MX 07 представляет собой эффективное дезинфицирующее средство быстрого действия, идеальное для санобработки гидравлической системы ванны, характеризуется широким спектром действия и обезжиривающим, моющим и уничтожающим неприятные запахи воздействием.

(*) данное средство можно приобрести в некоторых странах, для получения информации свяжитесь с авторизованными Сервисными центрами или официальными дилерами Jacuzzi®

предварительные операции

■ МОЖНО производить санитарную обработку при применении той же воды, которая была использована для функции Swirlpool®, при условии того, что не были использованы мыла, масла, косметические средства, соли для ванны; в противном случае, рекомендуется слить и вновь наполнить ванну.

В любом случае, уровень воды в ванне (без находящихся в ней людей) должен покрывать форсунки.



■ Залить в воду ванны приблизительно 100 мл жидкости J-MX 07.

активация функции

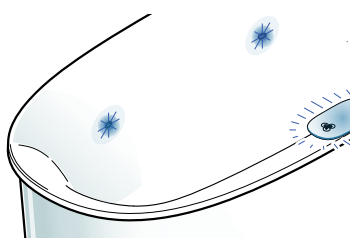

■ Для активации функции, нажать приблизительно в течение 4 секунд кнопку ≈: форсунки и дисплей мигают, и активируется насос (в течение около одной минуты) для обеспечения циркуляции жидкости внутри гидравлического контура.

Ванна оснащена датчиком, который не допускает запуск насоса, если уровень воды менее предусмотренного; поэтому, если при нажатии кнопки насос не запускается, в то время как форсунки и дисплей мигают, следует добавить воды и вновь нажать кнопку.

Насос останавливаются также при неожиданном снижении уровня воды (например, сливное отверстие открыто); в любом случае, после устранения аномалии (отсутствие тока, снижение уровня воды и т.д.), функция может быть перезапущена посредством специальной кнопки.

Санитарная обработка не может быть прервана, за исключением случая отключения тока посредством главного выключателя.

■ Длительность функции составляет приблизительно 10 минут, и она является полностью автоматической (джеты и дисплей мигают на протяжении всей функции); приблизительно за минуту до завершения функции, вновь включается насос для промывки труб.

Следует подождать опустошения ванны до выключения главного выключателя; таким образом оптимизируется дренаж труб

■ Когда форсунки и дисплей перестают мигать, функция может считаться завершенной: следует открыть слив и слить воду из ванны.



Необходимо слить воду, использованную для санитарной обработки, в связи с тем, что жидкость является раздражающей для эпидермиса.

Что делать, если...

Рекомендуется всегда внимательно ознакомиться с руководством перед использованием; в случае возникновения каких-либо проблем, смотрите соответствующее руководство.

функция Swirlpool® / санобработка не включается

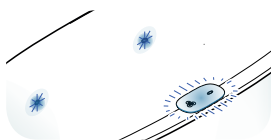

- Проверить, что главный выключатель включен.
- Не забудьте нажать на относительный ключ, а затем поднимите палец; Чтобы санобработка очистку, нажмите и удерживайте кнопку около 4 секунд.
- Недостаточный уровень воды (при попытке запуска функции, форсунки и дисплей мигают).
Наполнить ванну до указанного уровня (см. главу "функция Swirlpool®") и вновь нажать на кнопку.

функция Swirlpool® / санобработка останавливается самостоятельно

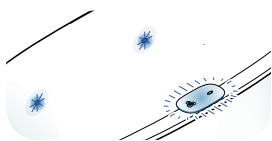

- Проверьте, есть ли напряжение в электросети.
- Не забудьте нажать на относительный ключ, а затем поднимите палец.
- Длительность функции установлена на заводе приблизительно на 20 минут, поэтому спустя данное время, цикл останавливается самостоятельно; достаточно вновь нажать кнопку запуска.
- Если уровень воды опускается ниже минимального (например, открытый слив), насос останавливается (форсунки и дисплей мигают).
Наполнить ванну до указанного уровня (см. главу "предварительные операции") и вновь нажать на кнопку.

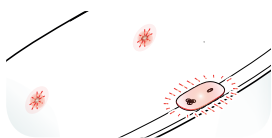

- В случае санобработки, форсунки и дисплей быстро мигают в течение примерно 5 минут (по истечении этого времени мигание продолжается медленно).
Восстановить уровень воды в течение 5 минут с момента сигнализации (насос запускается, а цикл продолжается); в противном случае, цикл окончательно прерывается.

Поток струй уменьшился

- Проверьте, не засорилось ли воздухозаборное отверстие (см. указания к главе "Техническое обслуживание").

Дисплей не получает команды

- Если по ошибке нажимаются две кнопки одновременно, никакая функция не активируется. Необходимо подождать несколько секунд до возможности активации новой команды.
- Если на дисплей попала вода, существует вероятность того, что он не будет получать команды. ДОСТАТОЧНО провести по нему рукой, чтобы убрать воду и подождать несколько секунд для возможности активации новой команды.

Плановое обслуживание

Рекомендуется всегда внимательно ознакомиться с руководством перед использованием; в случае возникновения каких-либо проблем, смотрите соответствующее руководство.

⚠ ВНИМАНИЕ! Отсоединять оборудование от линии электропитания перед проведением каких-либо работ техобслуживания.

Воздухозаборные отверстия

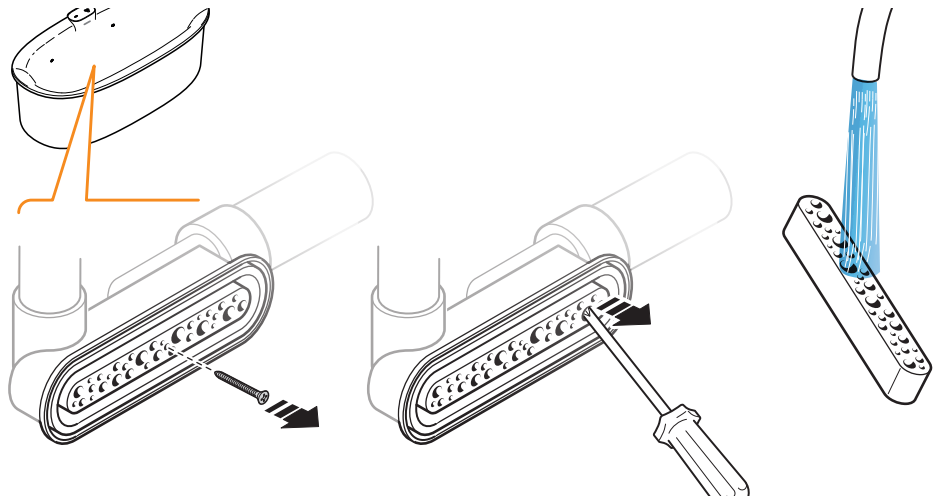

- Снять винт.
- Очистить гнездо форсунки достаточно сильной струей, при необходимости используя жидкое мыло.
- Ополоскать вставку, чтобы удалить возможные остатки; вновь закрепить к форсунке.

Инфузор (корзинка для соли)

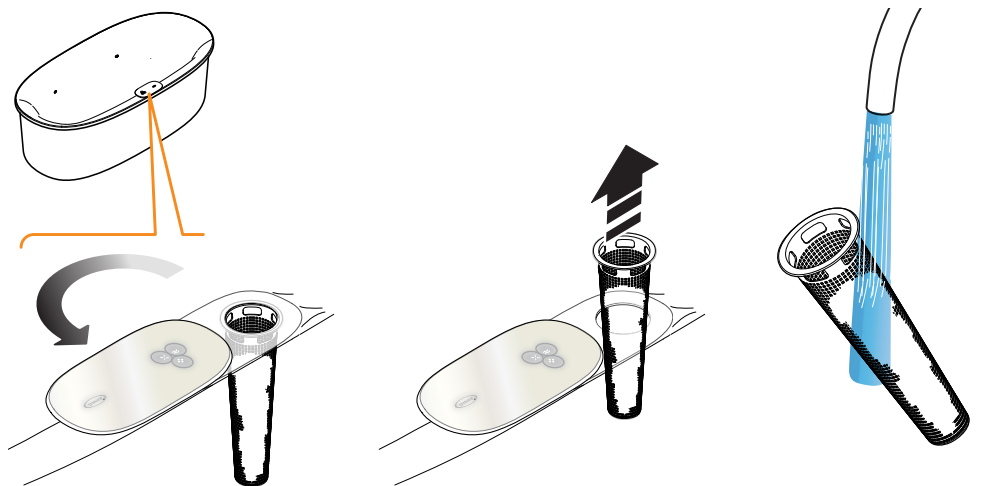

- Повернуть дисплей и извлечь инфузор.
- Ополоскать его таким образом, чтобы удалить возможные остатки с фильтрующей решетки; вновь установить диффузор в специальное гнездо и позиционировать дисплей.

Дисплей

■ достаточно высушить поверхность; для очистки использовать только жидкие нейтральные не абразивные средства.

Не использовать порошковые моющие средства, абразивные салфетки, ацетон или другие растворители.

ванна

■ Достаточно высушить различные компоненты. Для мытья ванны пользуйтесь только нейтральными жидкими моющими средствами без абразивных частиц.

Не используйте жесткие абразивные ткани, моющие порошки, ацетон и другие растворители.

Внеплановое обслуживание

■ Возможные работы внепланового обслуживания, например, соответствующие электромеханическим органами, предусмотренным под бортом ванны, а также их очистки, устранению царапин и пятен на частях из акрила, относятся к эксклюзивной компетенции специализированного персонала. В этих случаях следует обращаться только в авторизованные Сервисные центры Jacuzzi®.

В случае проведения работ по обслуживанию и/или ремонту, которые обуславливают замену компонентов, должны всегда использоваться оригинальные запасные части Jacuzzi®, в противном случае, гарантия утрачивается, и Изготовитель не несет ответственность за ущерб, обусловленный произведенным вмешательством.

Jacuzzi Europe S.p.A. рекомендует в отношении всех операций и работ, не описанных в данном руководстве, обращаться в местный Сервисный центр Jacuzzi®.

В отношении всех работ внепланового обслуживания, рекомендуется обращаться в авторизованный сервисный центр Jacuzzi®, сообщая, когда это требуется, следующие данные:

- модель;
- дата приобретения;
- серийный номер (указан в сертификате гарантии).

модель _____
дата приобретения _____
серийный номер: _____

**JACUZZI EUROPE S.p.A.**

S.S. Pontebbana, km 97,200
33098 Valvasone Arzene (PN) ITALIA
Tel + 39 0434 859111 • Fax + 39 0434 85278
Via Copernico 38 • 20125 Milano (MI) • Italia
Tel. +39 02 8725 9325
www.jacuzzi.eu • info@jacuzzi.eu

Jacuzzi Spa & Bath Ltd

Woodlands • Roysdale Way
Euroway Trading Estate • BD4 6ST • Bradford • West Yorkshire • UK
Ph. +44 (0)1274 471888
www.jacuzzi.co.uk • retailersales@jacuzziemea.com

Jacuzzi Whirlpool GmbH

Humboldtstr. 30/32 • D-70771 Leinfelden-Echterdingen • Deutschland
Tel. +49 (0)711 93324740 • Fax +49 (0)711 93324750
www.jacuzzi.de • info-de@jacuzzi.eu

Jacuzzi France s.a.s.

8, route de Paris • 03305 Cusset • France
Tél. +33 (0)4 70 30 90 50 • Fax +33 (0)4 70 97 41 90
www.jacuzzi.fr • info@jacuzzi-france.com

Jacuzzi Bathroom España, SL

C/Comte Urgell, 252 local 4 • 08036 Barcelona • España
Tel. +34 93 2385031 • Fax +34 93 2385032
www.jacuzzi.es • info-es@jacuzzi.eu

I dati e le caratteristiche non impegnano la Jacuzzi Europe S.p.A., che si riserva il diritto di apportare tutte le modifiche ritenute opportune senza obbligo di preavviso o di sostituzione

The data and characteristics indicated do not oblige Jacuzzi Europe, who reserves the right to make the necessary changes they feel opportune without forewarning or substitution

Les caractéristiques indiquées, n'engagent pas la Jacuzzi Europe, qui se réserve le droit d'apporter toutes les modifications qu'elle jugera opportune sans obligation de préavis ou de remplacement

Die Angaben sind für Jacuzzi Europe nicht bindend. Änderungen, die dem Fortschritt dienen, halten wir uns vor

Los datos y características indicadas no comprometen a Jacuzzi Europe que se reserva el derecho de aportar todas las modificaciones que considere oportunas sin obligación de preaviso o de sustitución

Приведенные данные и характеристики являются для фирмы Jacuzzi Europe S.p.A. необязательными. Фирма оставляет за собой право внесения всех тех изменений, которые будут признаны необходимыми, без обязательства предварительного уведомления или замены.



JACUZZI EUROPE S.p.A. • all rights reserved • MARCH 2019

